

# YAMADA

## 保証書

持込修理

この保証書は、本書記載内容で無料修理を行うことをお約束するものです。

|                                       |                   |
|---------------------------------------|-------------------|
| ポップアップトースター                           | 品番 YSK-P10D1      |
| ★お客様お名前 様                             |                   |
| ★ご住所 〒                                | ★電話番号 ( ) -       |
| 保証期間<br>★お買上げ日 年 月 日から<br>本体…………… 1年間 | ★取扱販売店名, 住所, 電話番号 |

★印欄に記入のない場合は無効となりますから必ずご確認ください。

お買上げの日から上記保証期間中に、取扱説明書、本体ラベルその他の注意書きに従った正常な使用状態で故障した場合には、本書記載内容にもとづき、お買上げの販売店が無料修理いたしますので、商品と本保証書をご持参ご提示のうえ、お買上げの販売店にご依頼ください。

- 保証期間内でも次のような場合には有料修理となります。
  - イ. 使用上の誤り、または改造や不当な修理による故障または損傷。
  - ロ. お買上げ後の落下、引越し、輸送等による故障または損傷。
  - ハ. 火災・地震・水害・落雷・その他の天災地変ならびに公害や異常電圧その他の外部要因による故障または損傷。
- 業務用としての使用、車両・船舶への搭載など一般家庭用以外に使用された場合の故障または損傷。
- ホ. 本書の提示がない場合。
- ヘ. 本書にお買上げ年月日、お客様名、販売店名の記入のない場合、あるいは字句を書き換えられた場合。
- ト. 消耗部品の交換 仕様変更 } など
- 保証期間内でも商品を修理窓口へ送付された場合の送料や、出張修理を行った場合の出張料は、お客様のご負担となります。
- ご転居の場合は事前にお買上げの販売店にご相談ください。
- ご贈答品等で本書に記入してあるお買上げの販売店に修理をご依頼になれない場合には、下記の「ハーブリラックスお客様相談室」にお問い合わせください。
- 本書は日本国内においてのみ有効です。 Effective only in Japan.
- 本書は再発行いたしませんので紛失しないよう大切に保存してください。

●修理メモ

- この保証書は本書に明示した期間、条件のもとにおいて無料修理をお約束するものです。従ってこの保証書によって保証書を発行している者（保証責任者）、及びそれ以外の事業者に対するお客様の法律上の権利を制限するものではありませんので、保証期間経過後の修理等についてご不明の場合は、お買上げの販売店または株式会社ヤマダ電機「ハーブリラックスお客様相談室」にお問い合わせください。
- 保証期間経過後の修理、補修用性能部品の保有期間について詳しくは、13 ページの「修理サービスについて」の項をご覧ください。

### 株式会社ヤマダ電機

【ハーブリラックスお客様相談室】TEL 0120-258-260(無料)

〒370-0841 群馬県高崎市栄町1番1号

受付時間：午前10時～午後9時（元日のみ休日）

Y11

# YAMADA

## 取扱説明書

保証書付（裏表紙）

一般家庭用

（業務用としては使用しないでください）

### ポップアップトースター

### 品番: YSK-P10D1

お買上げまことにありがとうございます。

- この「取扱説明書（保証書付）」をよくお読みのうえ正しくお使いください。お読みになった後は、いつでも取り出せるところに大切に保管してください。特に1～3ページの「安全上のご注意」を必ずお読みください。
- この商品を使用できるのは日本国内のみで、国外では使用できません。  
**This appliance is designed for domestic use in Japan only and cannot be used in any other country.**

## もくじ

- 安全上のご注意……………1～3
- 焼けるパンの大きさと目安……………4
- 設置場所について……………4
- 各部のなまえとはたらき……………5～6
- 使いかた……………7～10
- お手入れ……………11
- 故障かな?と思ったら……………12
- 愛情点検……………12
- 仕様……………13
- 修理サービスについて……………13
- 保証書……………裏表紙

取扱説明書(保証書付)・本体には商品の色記号の表示を省略しています。包装箱に表示している品番の( )内の記号が色記号です。

# HERB Relax PREMIUM

## 特長

### ハイパワー 1000W

パリッ! カリッ! とおいしく焼ける

### レバーを上げて「COLOR CHECK」機能

焼き途中でレバーを上げて焼き具合を確認できる

### 30秒追加焼き機能

ワンタッチで30秒の追加焼きができる

### 焼き色調節 1～6ダイヤル

無段階ダイヤルでお好みの焼き色に

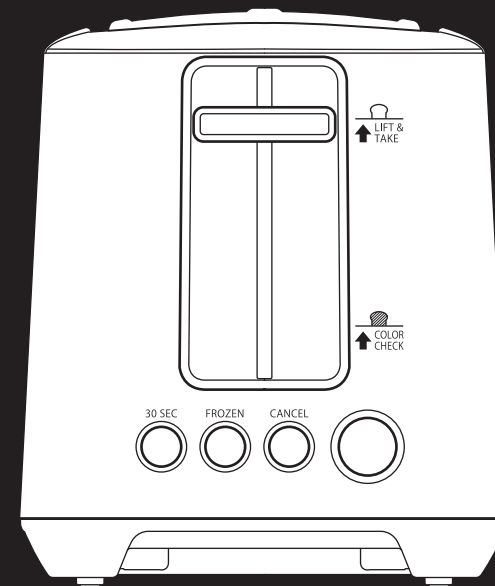









ここに示した注意事項は、あなたや他の人々への危害や損害を未然に防止するための、安全に関する重要な内容ですので、必ずお守りください。その表示と意味は、次のようになっています。

●この表示を無視して、誤った使いかたをしたときに生じる内容を、2つに区分しています。

**警告** 人が死亡または重傷を負う可能性が想定される内容。

**注意** 人が傷害を負う可能性および物的損害のみの発生が想定される内容。

●本文中の絵表示の意味です。

|   |                          |  |  |  |
|---|--------------------------|--|--|--|
|  <b>禁止</b> | ○ は、してはいけない「禁止」の内容です。    |  一般的な禁止 |  分解禁止 |  ぬれ手禁止  |
|  <b>強制</b> | ● は、必ず実行していただく「強制」の内容です。 |  水ぬれ禁止  |  接触禁止 |  電源プラグを抜く |

## 警告

**異常・故障時には、直ちに使用を中止する**

そのまま使用すると、発煙・発火、感電、けがのおそれがあります。

<異常・故障例>

- 電源コードを動かすと通電したり、しなかったりする。
- 電源コードの一部や電源プラグがいつもより熱い。
- 電源コードや電源プラグが変形・変色・損傷している。
- ヒーター線が切れている。
- その他の異常や故障がある。

※すぐに電源プラグを抜いて、お買上げの販売店へ点検、修理を依頼してください。

**電源プラグは根本までしっかりさし込む**

感電・ショート・発煙・発火のおそれがあります。

**定格15A以上・交流100Vのコンセントを単独で使う**

他の器具と併用すると分岐コンセント部が異常発熱して、発火することがあります。



**電源プラグに付着したほこりなどよく拭き取る**

ほこりが付着すると、湿気などで絶縁不良となり、火災の原因となります。

**電源プラグはコンセントの奥までしっかりさし込む**

感電・ショート・発煙・発火のおそれがあります。



## 警告

**電源プラグを抜くときは電源コードを持たずに必ず電源プラグを持って抜く**

感電やショートによる発火を防ぐためです。

**本製品は必ず屋内で使用する**

**使用時以外は電源プラグをコンセントから抜く**

プラグを抜く けがややけど、絶縁劣化による感電・漏電火災を防ぐためです。

**ぬれた手で電源プラグを抜きさししない**

ぬれ手禁止 感電やけがをすることがあります。



**水につけたり、水をかけたりしない**

水ぬれ禁止 ショート・感電の原因となります。



**電源コードを破損させたり、無理な方向に引っ張り出したり、加工しない（無理に曲げる・引っ張る・ねじる・束ねる・重い物を載せる・挟みこむ・高温部に近づけるなど）**

電源コードが傷付いて、火災・感電・故障の原因となります。



**改造はしない  
また修理技術者以外の方は、分解したり修理をしない**

火災・感電・けがの原因となります。修理はお買上げの販売店、または当社「ハープリラックスお客様相談室」にご相談ください。

**パン以外のものを入れない**  
本体パン投入口部に電源コード・電源プラグ・金属製のものやペーパータオル・プラスチックなどを入れない。中に入った場合は、電源プラグをコンセントから抜き、完全に除去してください。火災・感電・やけどのおそれがあります。



**使用中や使用直後は本体内部に手を入れない**

接触禁止 やけど・感電・けがをすることがあります。



**カーテンなど可燃物の近くで使用しない**  
火災のおそれがあります。

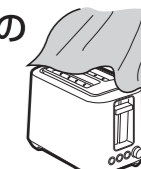

**電源コードや電源プラグが傷んでいたり、コンセントへのさし込みがゆるい時は使用しない**

感電・ショート・発火の原因となります。

**子供だけで使わせたり、幼児の手の届くところで使わない**  
やけど・感電・けがをすることがあります。

# 安全上のご注意 (つづき)

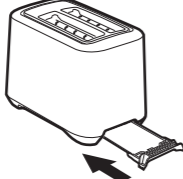
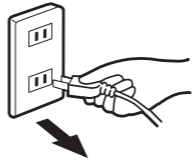
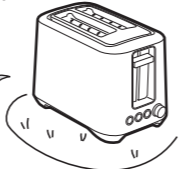
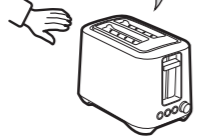
| ⚠ 注意   |  |
|--|--|
| <p><b>必ず「パンくずトレイ」を取り付けて使用する</b><br/>取りはずしたまま使用すると、火災の原因となります。</p>                       | <p><b>調理物が発煙・発火した場合はすぐにCANCEL(とりけし)ボタンを押し、電源プラグを抜く</b><br/>火災の原因となります。ショート・感電のおそれがありますので水をかけないでください。</p>  |
| <p><b>使用後は必ずお手入れをする</b><br/>パンくずが残ったまま通電し続けると、発煙や発火のおそれがあります。</p>  | <p><b>不安定なところや熱に弱い敷物の上では使用しない</b><br/>火災の原因となります。</p>    |
| <p><b>お手入れは冷えてから行う</b><br/>高温部に触れ、やけどのおそれがあります。</p>  | <p><b>使用中は、本体から離れない</b><br/>加熱しすぎるとパンがこげたり、発火したりすることがあります。必ず、本体のそばにいて様子を見ながら使用してください。</p>  |
| <p><b>電源コードが破損した場合には、危険が生じないようにするために、お買上げの販売店または、当社の「ハーブリラックスお客様相談室」にご連絡いただき、電源コード交換を行う</b></p>  | <p><b>パン投入口の上に物を載せて使わない</b><br/>本体や物が変形・変質し、火災の原因となります。</p>  |
| <p><b>使用中や使用直後は金属等の高温部にふれない</b><br/>高温ですのでやけどをすることがあります。</p> <p>お子さまには特にご注意ください!</p>  | <p><b>バターやジャムを塗ったパンを焼かない</b><br/>パンが発火することがあります。</p>   |
| <p><b>パン焼き以外の目的で使用しない</b><br/>火災・やけどの原因となります。</p>  | <p><b>業務用として使わない。また、不特定多数の人が使うところに置かない</b><br/>連続過負荷による故障のおそれがあります。</p>  |
| <p><b>指定寸法以外のパンや変形したパンは焼かない</b><br/>火災・動作不良のおそれがあります。</p>  | <p><b>壁や家具の近くで使わない</b><br/>本体の熱によって壁面や天井面、家具を傷め、変色・変形の原因となります。</p>   |

# 焼けるパンの大きさと目安

\*パンの幅が130mmを超えると中に入りません。

\*パンの高さが130mmを超えると上部が焼けにくくなります。また90mmより小さいと、パンが焼け上がっても取り出しにくくなります。

\*パンの厚さが25mmを超えると中に入りません。無理に中へ入れると、焼けた後、上へ飛び出しません。

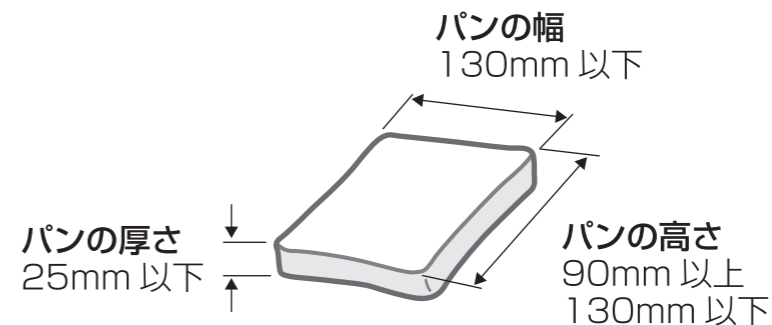

# 設置場所について

◎前面と上面は開放する。

◎壁や家具から離す。樹脂製の熱に弱い壁・家具などの場合は、さらに距離を離す。(熱による変形・変色や火災を防ぐためです)

◎肩よりも高い位置に設置しない。(調理物を取り出すとき、高温部に手が触れてやけどのおそれがあります)

◎他の電気製品の上に設置しない。

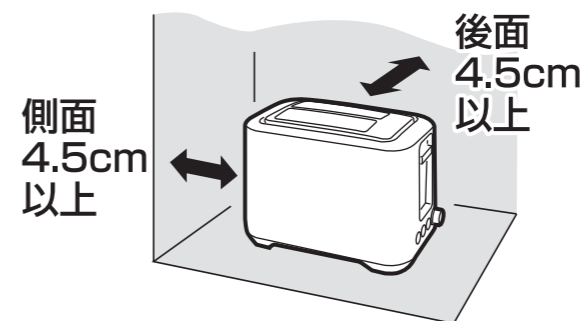

# 各部のなまえとはたらき

## 本体

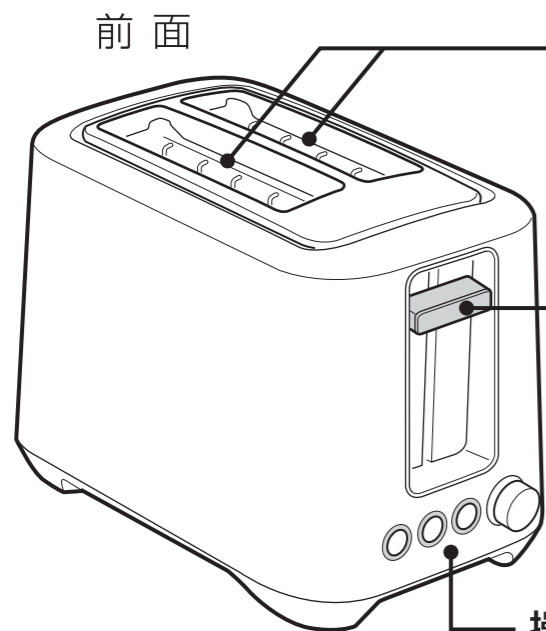

**パン投入口**  
パン以外のものを入れないでください。  
火災・感電・やけどするおそれがあります。

**スタートレバー**  
上側…「切」：加熱しません。  
下側…「入」：加熱します。  
※加熱中にレバーを持ち上げると、焼き具合が確認できます。  
COLOR CHECK機構(⇒8ページ)

操作部 (⇒右記参照)

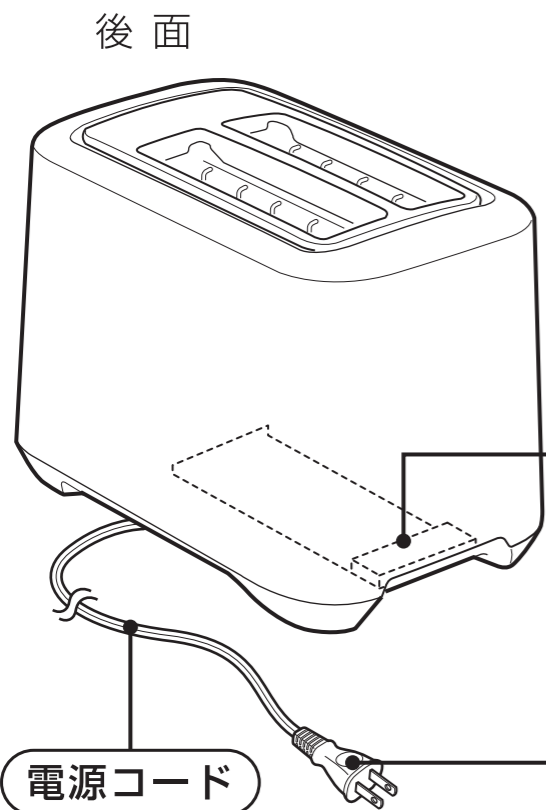

**パンくずトレイ(CRUMB TRAY)**  
必ずパンくずトレイを取り付けてご使用ください。  
取り付ける  
※お買上げ時には、取り付けてあります。

**電源プラグ**  
交流100V・15A以上のコンセントをご使用ください。  
使用後は、必ず電源プラグをコンセントから抜いてください。

## 操作部

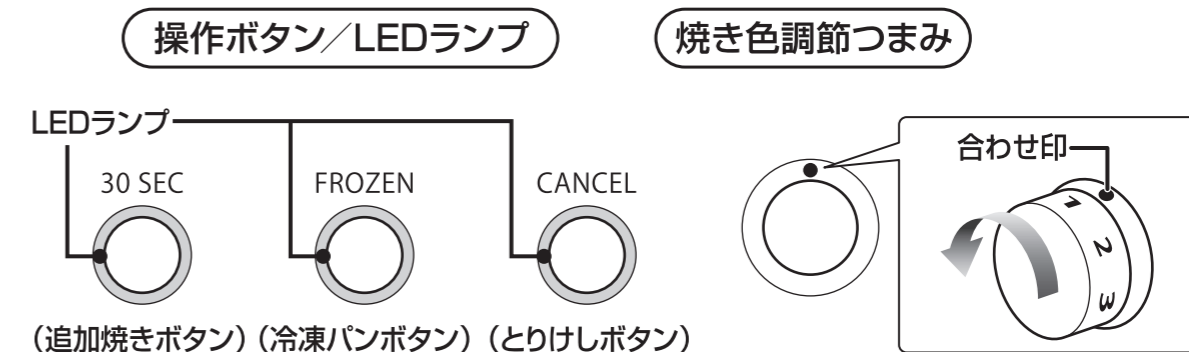

(追加焼きボタン) (冷凍パンボタン) (とりけしボタン)

**焼き色調節つまみ**  
焼き色を調節できます。  
●お好みの焼き色を6段階で調節できます。  
\*目盛を「合わせ印」に合わせてください。  
●焼き色を濃くしたい場合は、つまみの目盛を大きくします  
●お好みの焼き色に調節するには、焼き上がりの色を見て調節してください。

目盛を「合わせ印」に合わせる  
薄い 1 2 3 4 5 6 濃い  
焼き色が薄くなります。 焼き色が濃くなります。

**操作ボタン / LED ランプ**  
●操作ボタンは、スタートレバーを下げた後に押ししてください。  
※スタートレバーが上がっている状態で押ししても機能しません。

|  |   |   |
|--|---|---|
| <b>CANCEL (とりけし)</b><br>加熱中に押すと、スタートレバーが上がり、パンが取り出せます。<br>* 加熱中はLEDランプが点灯しますが、押すと消灯し、すべての加熱を停止します。 | <b>FROZEN (冷凍パン)</b><br>冷凍保存したパンを解凍しながら焼くため、通常より長めに加熱します。<br>* 押すと、LEDランプが点灯し、冷凍パン加熱をします。<br>* もう一度押すと、LEDランプが消灯し、冷凍パン加熱が解除されます。<br>* 冷凍パン加熱が解除されても通常の加熱は解除されません。<br>※30 SEC(追加焼き)ボタンと併用はできません。 | <b>30 SEC (追加焼き)</b><br>約30秒加熱します。<br>* 押すと、LEDランプが点灯し、約30秒加熱します。<br>* もう一度押すと、LEDランプが消灯し、加熱が解除されます。<br>※FROZEN(冷凍パン) ボタンと併用はできません。 |
|--|---|---|

## 1 電源プラグをコンセントにさし込む

本体を水平な安定したところに置き、電源プラグをコンセントの奥まで確実にさし込んでください。

- \*電源プラグをコンセントに抜き差しする場合は、必ずスタートレバーを上げた状態で行ってください。
- \*電気コンロ、オーブン、ガスバーナーの上など火気の近くで使用しないでください。

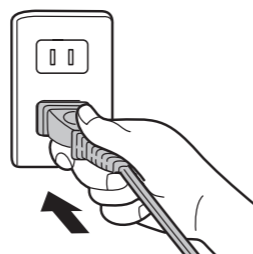

## 2 パンを入れる

パン投入口に食パンを入れます。

### ⚠ 注意

- バターやジャムなどを塗ったパンを焼かないでください。故障や火災の原因となります。
- 小さいパン、反ったり変形したパン、表面が荒れたり凸凹になっているパンは、中で引っかかって上がらないことがありますのでご注意ください。

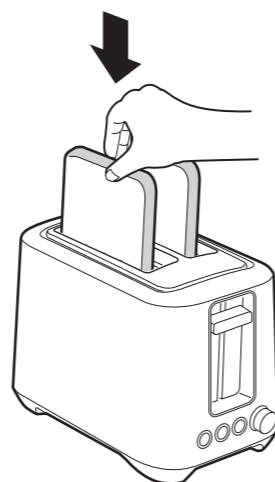

## 3 焼き色を調節する

焼き色調節つまみを回し、目盛を「合わせ印」に合わせてください。好みの焼き色を6段階で調節できます。

- \*焼き色はパンの種類、大きさ、水分量、室温などにより多少かわります。続けて焼く場合、焼き色に多少の差が出ることがあります。
- \*パンを1枚で焼くときは焼き色に差が出ます。また、パンが飛び出すこともあります。
- \*最初にご使用になるときは目盛を中央付近に合わせ、焼け具合を確認してから好みの焼き加減に調節してください。
- \*焼いている途中で焼き色を変更した場合と変更後の目盛で最初から焼いた場合では、焼き色が異なることがあります。



## 4 スタートレバーを下げる

パン焼きが始まり、LEDランプ (CANCEL) が点灯します。

- \*電源プラグをコンセントにさし込まないとスタートレバーは止まりません。
- \*使用中は動かしたり持ち運んだりしないでください。
- \*使用中はトースターの上を覆わないでください。

### ⚠ 注意

- 使用中は金属部分が高温になります。やけどにご注意ください。
- トースターから発火した場合、電源プラグをコンセントから抜き、水で濡らした布で火を覆ってください。本体に水をかけたり、直接水につけたりしないでください。ショート、感電、やけどの原因となります。

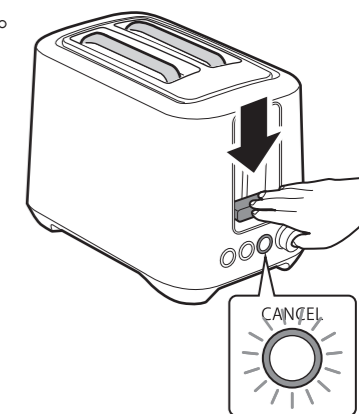

### COLOR CHECK機構

パンの焼け具合を確認するときは、スタートレバーを手でゆっくりと持ち上げて焼き色を確認してください。

- \*好みの焼き上がりの場合は、CANCEL (とりけし) ボタンを押してください。

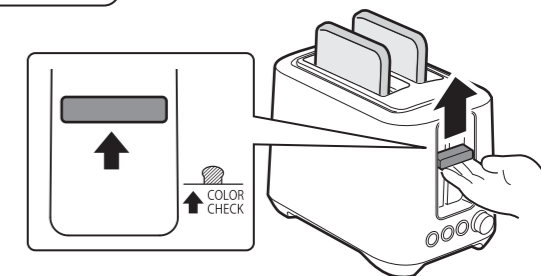

## 5 焼き上がったパンを取り出す

焼き上がると自動で加熱が終了し、パンが上がります。

- \*LEDランプ (CANCEL) が消灯します。

### ⚠ 注意

パンを取り出す時は、やけどに十分ご注意ください。パン投入口部分は大変熱くなっていますので、手が触れないようにご注意ください。

- \*パンがパン投入口部分に引っかかり、スタートレバーが上がらない場合は、電源プラグを抜き、トースターが十分に冷めてからパンを取り出してください。

### LIFT & TAKE機構

パンが小さく取り出しにくい場合は、スタートレバーを手で上に持ち上げると取り出せます。トースターが転倒しないようにご注意ください。

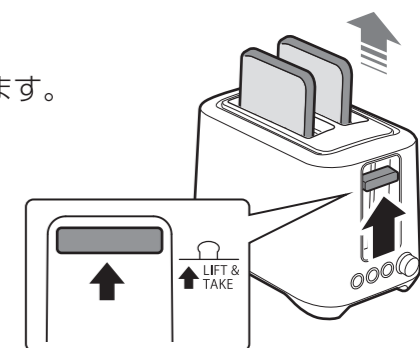

## 6 電源プラグをコンセントから抜く

使用しないときは、電源プラグをコンセントから抜いてください。

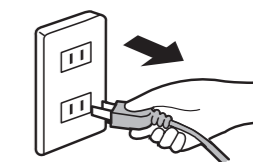

## 焼いているパンを途中で取り出したい

### CANCEL (とりけし) ボタンを押す

LED ランプ(CANCEL)が消えて加熱が終了し、パンが上がります。

※FROZEN(冷凍パン)ボタン、または30 SEC(追加焼き)ボタンを押して加熱している場合、すべてのLEDランプが消灯し、加熱を終了します。

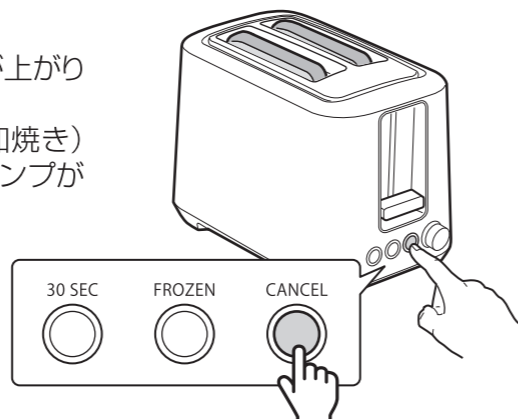

## 冷凍食パンを焼きたい 冷凍保存したパンをそのまま焼くことができます。

### 1 7~8ページの手順1~4を参考にパンを焼く

焼けるパンの大きさを目安については4ページをご参照ください。

### 2 FROZEN (冷凍パン) ボタンを押す

LEDランプ(FROZEN)が点灯し、冷凍パンを加熱します。

※通常より長めに加熱します。

※FROZEN(冷凍パン)ボタンは、スタートレバーを下げた後、すぐに押してください。

※FROZEN(冷凍パン)ボタン点灯中に30 SEC(追加焼き)ボタンを押しても受け付けません。

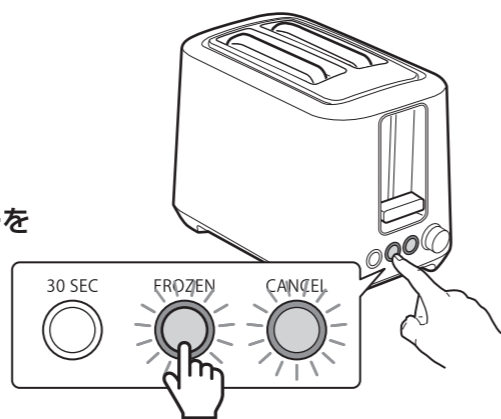

### 3 焼き上がったパンを取り出す

焼き上がると自動で加熱が終了し、パンが上がります。

※すべてのLEDランプが消灯します。

#### お願い

厚いパンを焼く場合、表面が焼けても内部が温かくなっていないことがあります。このような場合、焼き色調節つまみの目盛の数値を上げて焼いてください。目盛を上げても温かにならない場合は解凍してから焼いてください。

## 追加焼きをしたい(約30秒加熱させる)

### 1 7~8ページの手順1~4を参考にパンを焼く

焼けるパンの大きさを目安については4ページをご参照ください。

### 2 焼き具合が薄い場合は、30 SEC(追加焼き)ボタンを押す

スタートレバーを下げてパンを焼き始めます。

30 SEC(追加焼き)ボタンを押すとLEDランプが点灯します。

※約30秒間加熱します。

※30 SEC(追加焼き)ボタン点灯中にFROZEN(冷凍パン)ボタンを押しても受け付けません。

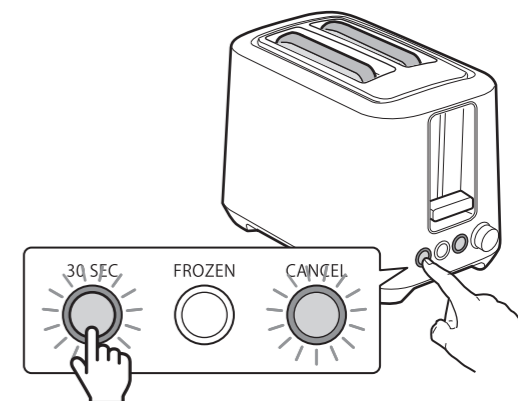

### 3 焼き上がったパンを取り出す

約30秒経過すると自動で加熱が終了し、パンが上がります。

※すべてのLEDランプが消灯します。

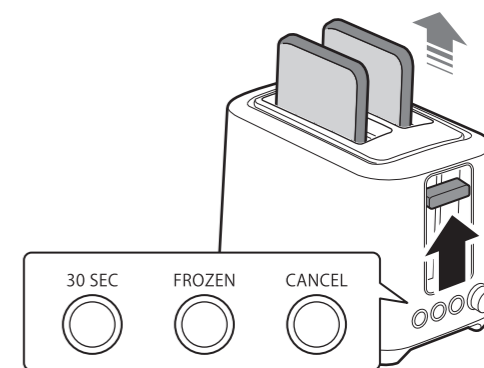

## ご使用後

必ずコンセントから電源プラグを抜いてください。

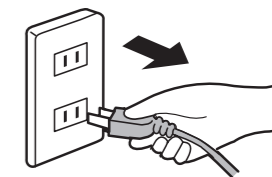

# お手入れ

お手入れはこまめに行ってください。

\*必ず電源プラグをコンセントから抜き、本体を冷ましてからお手入れをしてください。

## 本体

- 水をふくませた柔らかい布を固くしぼってふいてから、乾いた布でふいてください。
  - 汚れがひどいときは、水でうすめた台所用中性洗剤をふくませた柔らかい布を固くしぼってふいた後、洗剤をふき取ってください。
- ※パン投入口のまわりにパンくずやほこりが溜まった場合は、早めに掃除をしてください。

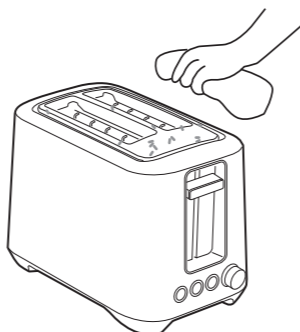

## パンくずトレイ (CRUMB TRAY)

- パンくずトレイを取り外し、パンくずを捨ててください。
- 水をふくませた柔らかい布を固くしぼってふいてから、乾いた布でふいてください。
- 汚れがひどいときは、水でうすめた台所用中性洗剤をふくませた柔らかい布を固くしぼってふいた後、洗剤をふき取ってください。

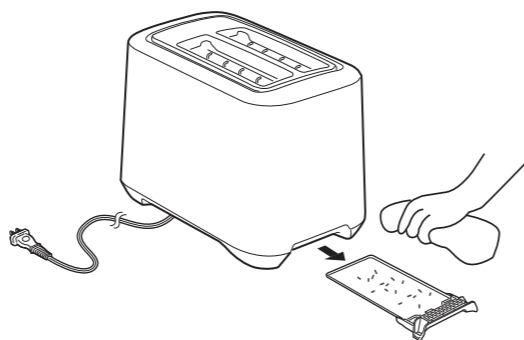

※パンくずはこまめに捨ててください。

パンくずが溜まったままパンを焼くと、発煙・発火の原因となります。

※パンくずトレイを外したまま使用しないでください。

### 取り外し

そのまま手前に引き出してください。  
上向きに持ち上げると取り出しにくい場合があります。

### 取り付け

奥で止まるまで差し込んでください。

## ご注意

- 必ず電源プラグをコンセントから抜き、本体を冷ましてから行ってください。
- お手入れの際は、金属製・ナイロン製のたわしや、みがき粉、ベンジン、シンナー、漂白剤などを使わないでください。

# 故障かな？と思ったら

修理を依頼される前に、次のことをお調べください。

| 症状                            | 確認してください                                    | 処置の方法                                     | 参照ページ |
|-------------------------------|---|---|-------|
| スタートレバーが止まらない<br>(押し下げても元に戻る) | 電源プラグが抜けていませんか？                             | 電源プラグをコンセントにさし込んでください。                    | 7、8   |
| パンが下がらない<br>パンが上がらない          | パンが反ったり、変形していませんか？                          | 反ったり、変形したパンを使わないでください。                    | 7     |
|                               | 小さすぎたり大きすぎるパンを焼いていませんか？<br>厚すぎるパンを焼いていませんか？ | 「焼けるパンの大きさと目安」にあったパンを使用してください。            | 4     |
| パンの焼き上がりが<br>良くない             | 焼き色調節つまみが正しい目盛に設定されていますか？                   | 焼き色調節つまみを正しい目盛に設定してください。                  | 6、7   |
|                               | 冷凍食パンをFROZEN(冷凍パン)ボタンを押さずに焼いていませんか？         | FROZEN(冷凍パン)ボタンを押して焼いてください。               | 9     |
|                               | スタートレバーを下げた後、すぐにFROZEN(冷凍パン)ボタンを押していませんか？   | スタートレバーを下げた後、すぐにFROZEN(冷凍パン)ボタンを押してください。  | 9     |
|                               | 冷凍していないパンをFROZEN(冷凍パン)ボタンを押して焼いていませんか？      | 冷凍していないパンを焼くときはFROZEN(冷凍パン)ボタンを押さないでください。 | 9     |
| 冷凍パンを焼いたとき<br>内部が冷たい          | 焼き色調節つまみの目盛を低く設定していませんか？                    | 焼き色調節つまみの目盛の数値を上げて焼いてください。                | 6、9   |
|                               |   | 冷凍パンを解凍してから焼いてください。                       | 9     |

## 愛情点検 長年ご使用のポップアップトースターの点検を！

|  |              |   |  |
|--|--------------|---|--|
|  | こんな症状はありませんか | <ul style="list-style-type: none"> <li>●電源コードを動かすと通電したり、しなかったりする。</li> <li>●電源コードの一部や電源プラグがいつもより熱い。</li> <li>●電源コードや電源プラグが変形・変色・損傷している。</li> <li>●ヒーター線が切れている。</li> <li>●その他の異常や故障がある。</li> </ul> | <b>こんなときは</b><br>使用を中止してください。<br>故障や事故防止のため、電源プラグを抜いて、必ずお買上げの販売店に点検をご相談ください。 |
|  | こんなことはありませんか | 電源プラグにほこりやごみがたまっている。  | ほこりやごみを取り除いてください。  |

# 仕様

|          |                               |
|----------|-------------------------------|
| 品番       | YSK-P10D1                     |
| 電源       | 交流100V 50/60Hz                |
| 消費電力     | 1000W                         |
| 質量       | 約 1.5kg                       |
| 外形寸法     | 幅約170mm × 奥行約285mm × 高さ約195mm |
| 電源コードの長さ | 約 1.4m                        |

※仕様は改良のため予告なく変更することがあります。

# 修理サービスについて

## (1) 保証書

- この製品には、保証書がついています。  
保証書は、お買上げの販売店で『販売店名・お買上げ日』などの記入をご確認のうえ、内容をよくお読みの後、大切に保管してください。なお、製品の修理以外の保証はいたしかねます。  
保証期間は、お買上げ日より本体 1 年間です。

## (2) 修理を依頼される時

- 保証期間中は  
内部機構をさわらずに（保証期間外の場合でも内部はさわらないでください。）お買上げの販売店に修理をご依頼ください。  
保証書の記載内容により修理いたします。保証書のご提示なき場合、有料修理となることがあります。
- 保証期間が過ぎているときは  
お買上げの販売店または株式会社ヤマダ電機「ハープリラックスお客様相談室」にご相談ください。  
修理により使用できる場合は、お客様のご要望により有料修理いたします。

## (3) 補修性能部品の保有期間

このポップアップトースターの補修性能部品（製品の機能を維持するために必要な部品）の保有期間は、製造打切後 5 年です。

## (4) ご使用中ふだんと変わった状態になりましたら、ただちにご使用を中止し、お買上げの販売店に点検・修理をご依頼ください。

- お客様ご自身での分解・修理は危険です。修理には特殊な技術が必要です。

## (5) 修理サービスについてご不明な場合

- 修理サービスや製品についてのご相談は、お買上げの販売店または株式会社ヤマダ電機「ハープリラックスお客様相談室」にお問い合わせください。
- ご転居やご贈答品などでお困りの場合は、株式会社ヤマダ電機「ハープリラックスお客様相談室」にお問い合わせください。

# 株式会社ヤマダ電機

## お客様相談室や保証書におけるお客様の個人情報のお取り扱いについて

- お客様相談室でお受けした個人情報は、修理やご相談への回答などに利用いたします。
- 利用目的の範囲内で、当該商品に関する株式会社ヤマダ電機および関係会社に、お客様の個人情報を提供することがあります。その場合も当社と同等の個人情報保護を行ないますので、ご了承ください。
- 保証書にご記入いただいたお客様の住所・氏名などの個人情報は、保証期間内のサービス活動およびその後の安全点検活動に利用させていただく場合がありますので、ご了承ください。



Memo