

YKFDF135H1T 組み立て説明書

□組み立て説明

①本体に脚をつける

下図のように、脚を脚受け金具に合わせて、脚のボルトへ平ワッシャーとスプリングワッシャーを通してナットをスパナで締め付けて下さい。

※ナットの締め過ぎにご注意ください。
破損の原因になります。

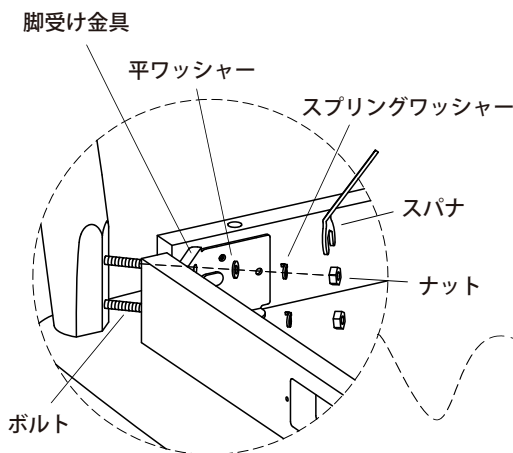

②脚の裏にフェルトを貼る



□梱包部材・付属品

本体	—1台
脚	—4本
平ワッシャー	—9個
スプリングワッシャー	—9個
ナット	—9個
スパナ	—1個
フェルト	—4枚

※予備部品 各1個
(平ワッシャー、スプリングワッシャー、ナット)

□組み立て前に注意すること

- ・組み立ては平らな場所で2人で行って下さい。
- ・組み立てを行う前に、商品や床に傷つかないよう毛布を敷くなどして養生を行ってください。
- ・組み立てを行う際は、組み立て説明書を最後まで読み、組み立て手順に従って組み立ててください。
- ・ナットは1度仮締めを行い、最後にしっかりと増締めを行ってください。

□完成イメージ

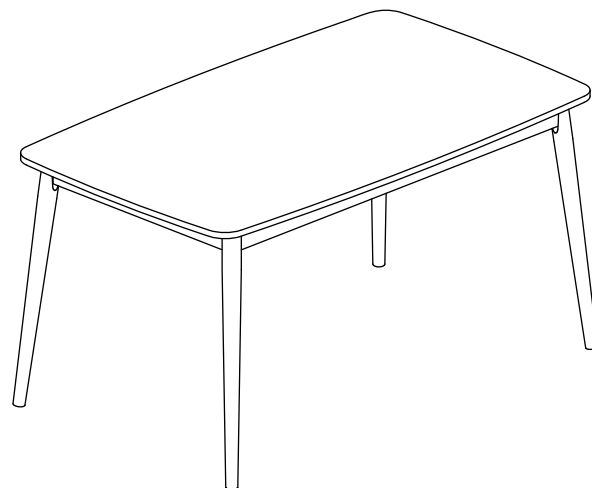

※ご使用時はヒーター枠が下向きになります。

※イラストと実際の商品が多少異なることがあります。

※ヒーター取付については、ヒーター本体内に添付されている取付説明書を参照してください。