

# 組立作業前の準備

- 安全に組み立てるために、同梱されている梱包材を使用して組立治具を作製します。
- テレビスタンドの組立作業を行う時は、必ず二人以上で作業を行ってください。

**1** 梱包材の中から①②③と捺印されたダンボールパット、発泡スチロールを取り出します。

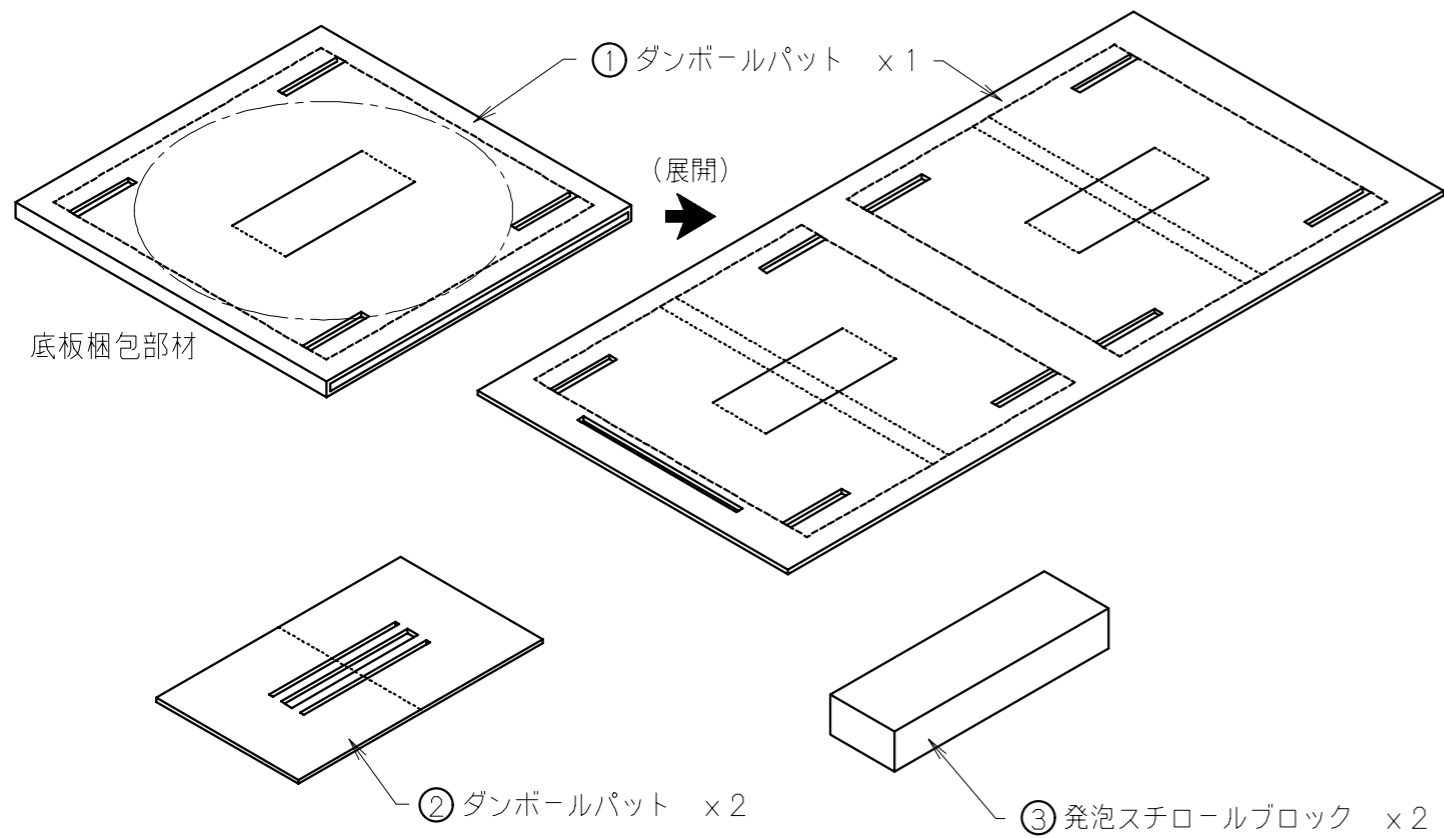

**3** ①②のダンボールパットを組み立てます。

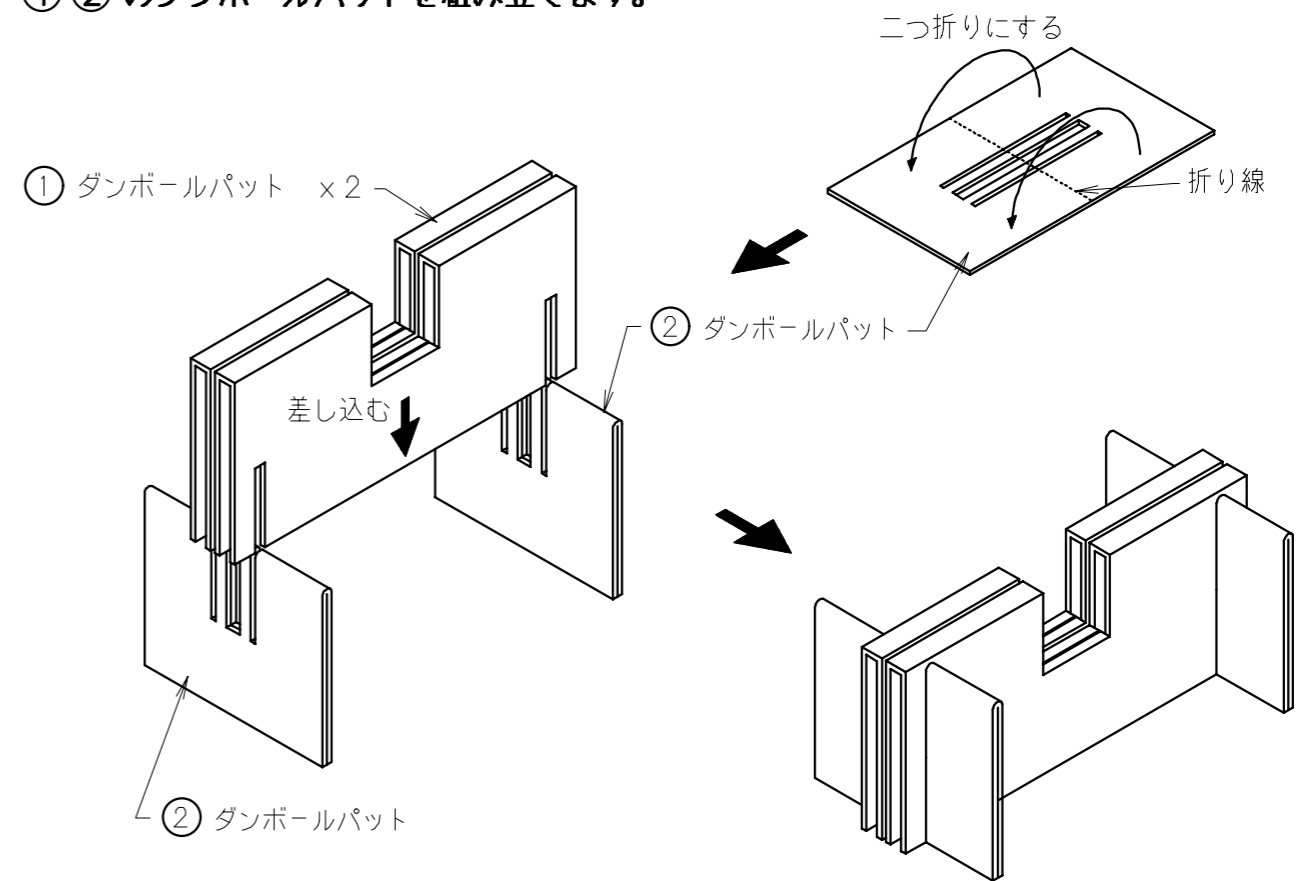

**2** ①ダンボールパットをカットして折り曲げます。

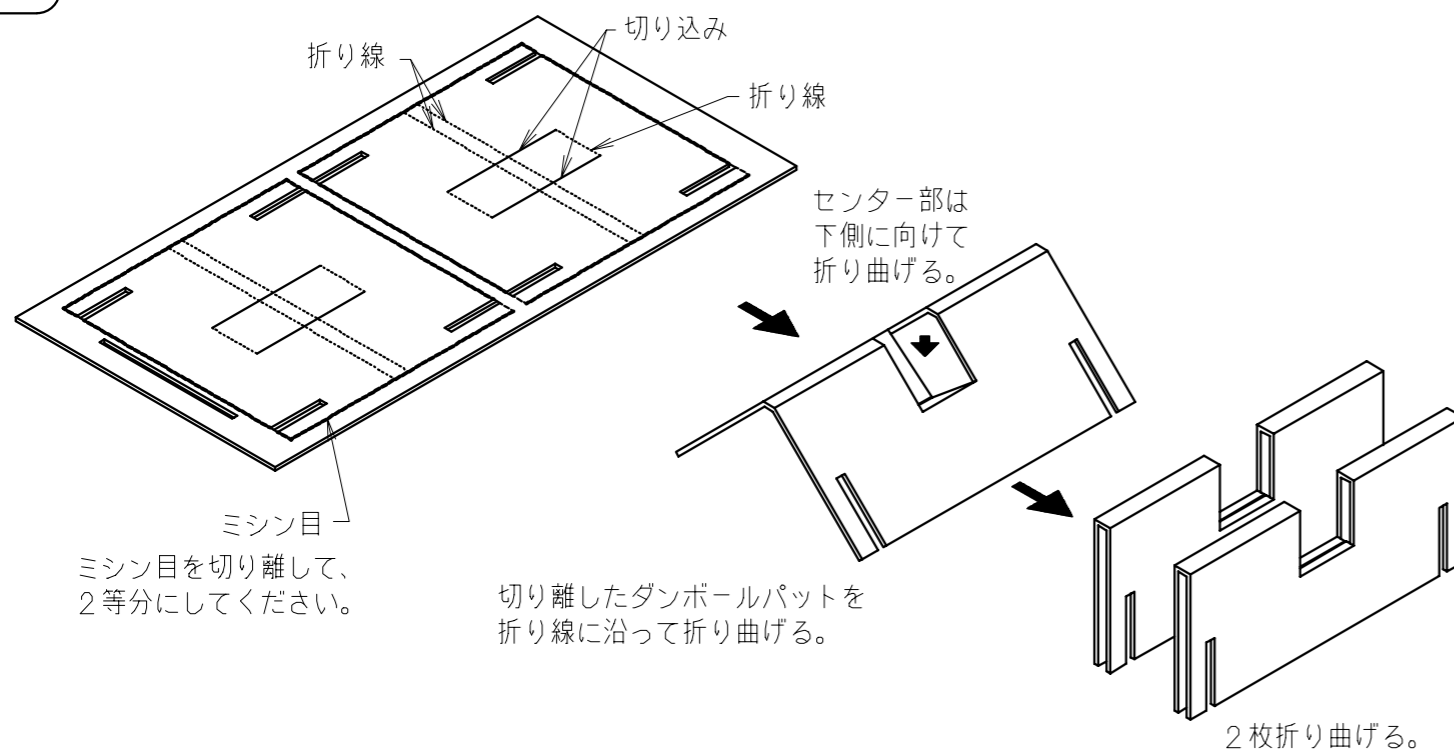

**4** テレビスタンド組立時にご使用ください。

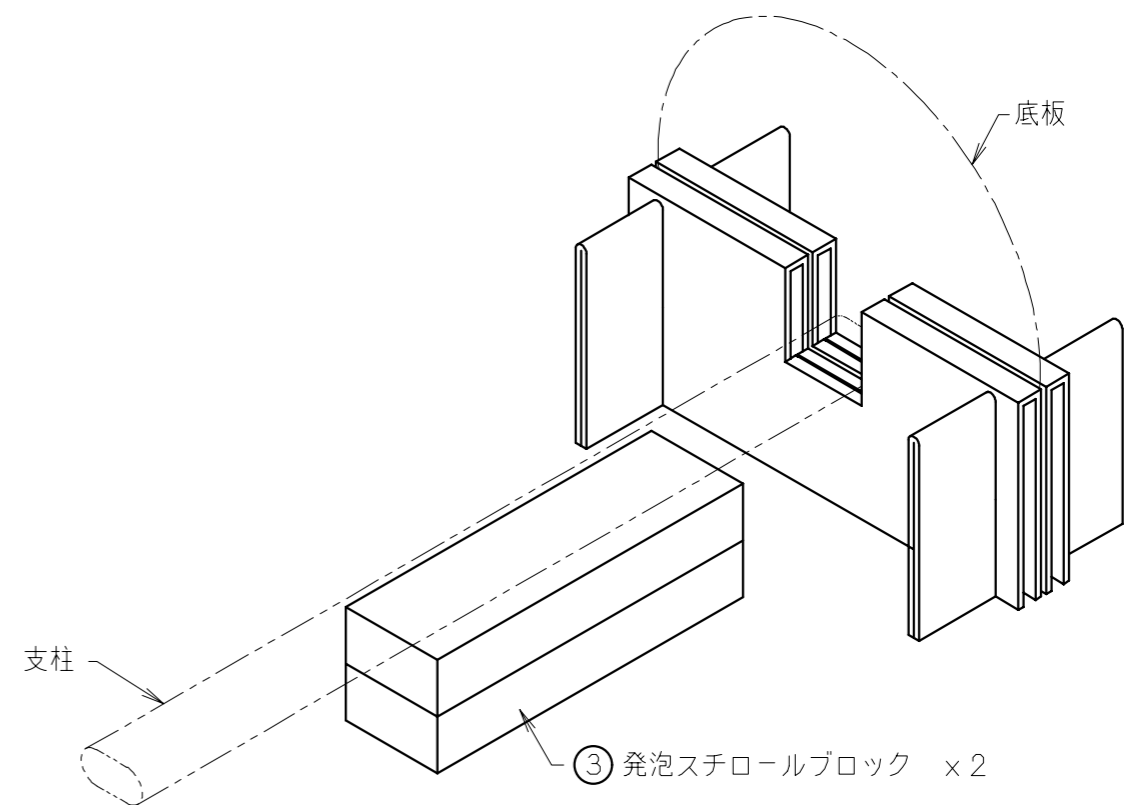

**注意** 既存の床等にキズがつかないように布などで養生してください。