

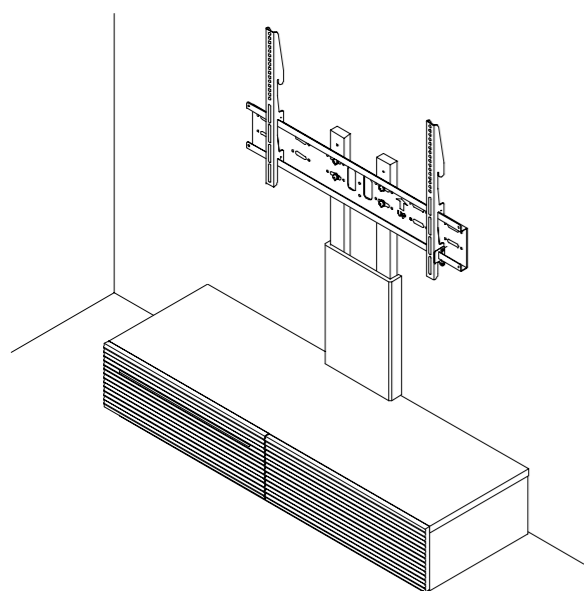

壁寄スタンド YTFSS4965J1T

組立説明書



この度は、本製品をお買い上げ頂き、誠にありがとうございます。

※この組立説明書を十分にお読みいただき、正しく組立てご使用ください。

※組立作業をする場所は、厚手の布などを敷いて床や製品に傷つけないように注意してください。

※この組立説明書を読んだ後は大切に保管してください。

警告 本製品は壁から離れた状態でのご使用はできません。
本製品は必ず安定した場所で壁に寄せた状態で設置してください。

必要な工具
・ドライバー (+, -)
・手袋 (けが防止の為)

安全に正しくお使いいただくために

ここに示した注意事項は、危害や損害を未然に防ぐ為の重要な事項ですので、必ずお守りください。

警告 この表示を無視して、誤った取扱いをすると人が死亡または重傷を負う可能性が想定される内容を示しています。

注意 この表示を無視して、誤った取扱いをすると人が傷害を負う可能性が想定される内容、および物的傷害のみの発生が想定される内容を示しています。

〈 製品の取扱いについての注意 〉

- 警告**
- ◎ 製品の分解や修理・改造はしないでください。変形や破損、転倒などを引き起こす原因になります。
 - ◎ ぐらついた場所や傾いた場所など不安定な場所に置かないでください。落ちたり、倒れたりして、けがの原因となります。

〈 組立及び設置する際の注意 〉

- 注意**
- 組立は、必ず安定した平らな場所で行ってください。床や壁などを傷つけないように厚手の布や段ボールなどを敷いてください。
 - 屋外での使用や水濡れを避けてください。直射日光やストーブなどの熱が直接あたる場所や湿気・乾燥の著しい所での使用は避けてください。本体の変形や変色など、破損の原因となります。
 - キャスター、扉、引出しがある場合は、移動時や開閉時に手や指などを挟みけがの原因になりますのでご注意ください。
 - 本製品を設置する際は、必ず二人以上で移動・設置してください。設置場所は平らな場所に設置し、背面を壁に寄せてご使用ください。

〈 使用する際の注意 〉

- 注意**
- 乱暴な取扱いや用途以外の使用はしないでください。けがや故障・破損の原因になります。
 - 記載されている耐荷重より重い物は設置しないでください。製品が破損したり、転倒でけがをする恐れがあります。
 - 製品の上に脚を掛けたり、腰を掛けたり、もたれたりしないでください。又、小さなお子様のいらっしゃるご家庭では、ぶら下がったり、乗り物などの遊びに使用しないよう注意してください。製品が破損したり、転倒でけがをする恐れがあります。
 - 棚板等からはみ出して、機器等を設置しないでください。破損や転倒してけがをする恐れがあります。
 - 扉など可動部のすきまに手や指などをいれしないでください。けがをする恐れがあります。
 - 移動の際は、収納しているものを取り除き、必ず二人で移動してください。
 - ガラスがある場合は、ガラスに強い衝撃を与えないでください。ガラスは衝撃や傷に弱く、程度によっては突然割れ、けがの原因となる恐れがあります。

お手入れについて

☆本製品の汚れは、柔らかい乾いた布で軽くふき取ってください。
濡れた布でふくと、表面がはがれたり変色したりする原因となる場合があります。

※ 裏面・別紙もよくお読みください。組み立て方などを記載しております。
※ 改良のため、仕様及び外観は予告なく変更することがありますので、ご了承ください。

組み立て前のチェックポイント

- ① 左面の安全上の注意を必ずお読みください。
- ② 組立にあたっては、プラスドライバーをご用意ください。
電動ドライバーは使用しないでください。
過剰に締め付けすぎて部品や製品が破損する恐れがあります。
- ③ 組立は、必ず安定した平らな場所で行ってください。
床や壁などを傷つけないように厚手の布や段ボールなどを敷いてください。
- ④ 組立の前に必ず、部材及び部品を確認してください。
- ⑤ ネジの締め忘れ、締めすぎに注意してください。
- ⑥ 接着剤の着け忘れ、着け過ぎによるはみ出しに注意してください。
- ⑦ 組立作業は必ず二人以上で行ってください。

マークについて

- 警告** は必ず守って組み立ててください。
- 注意** は注意して組み立ててください。

完成図

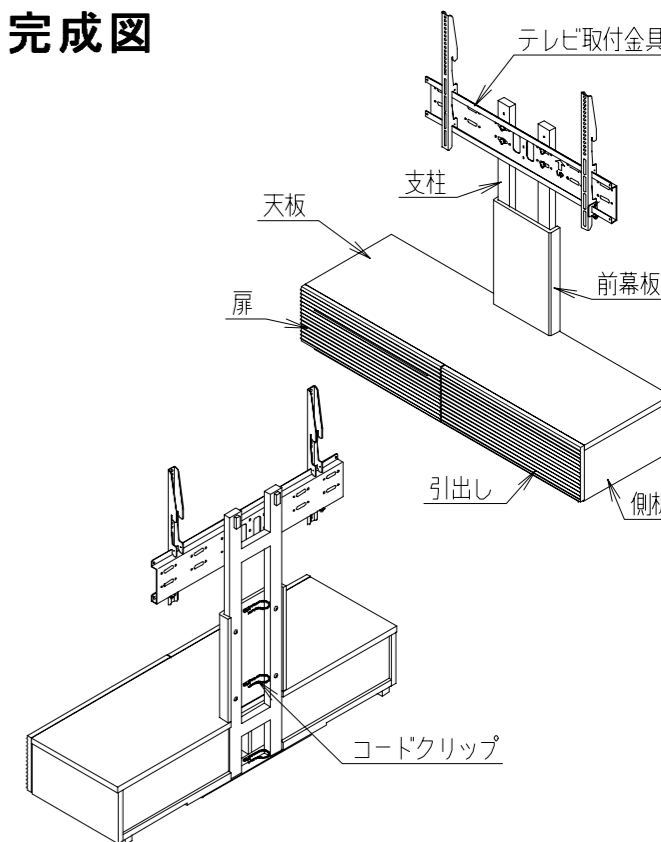

寸法図

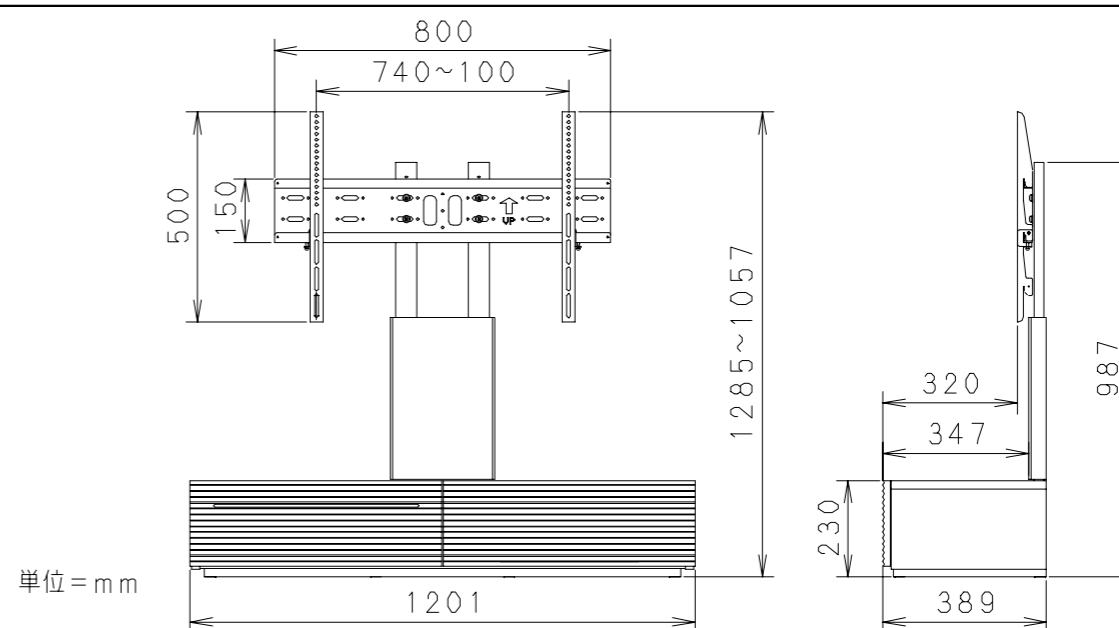

| | |
|----------|-----------|
| 質量(約) | 35Kg |
| 適応サイズ | 49~65インチ |
| 取付テレビ耐荷重 | 60Kg以下 |
| 原産国 | インドネシア、台湾 |

扉の調整

- 扉の隙間が一定でない場合、地板側のドロップ丁番のネジで調整できます。

左右

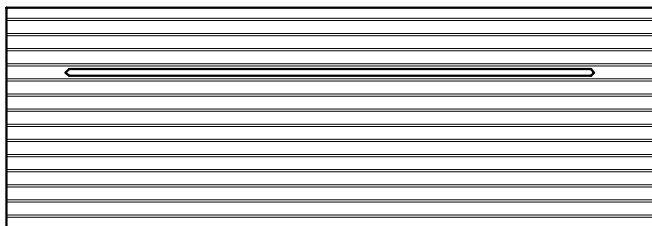

前後



- ※ 左右、前後の調整
ドロップ丁番の ⊕ ネジをゆるめて調整します、調整後はネジを締めてください。

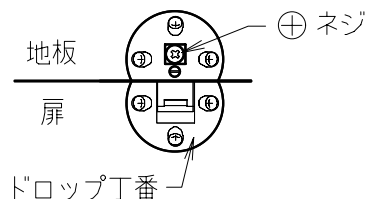

傾き

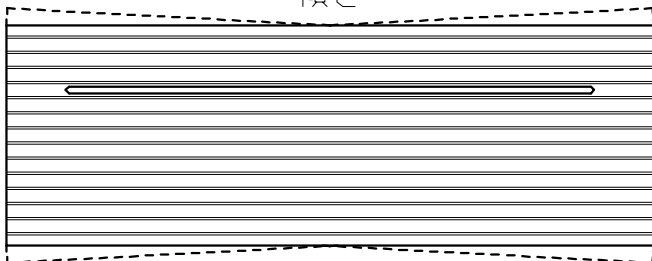

- ※ 傾きの調整
ドロップ丁番の ⊖ ネジで調整します。

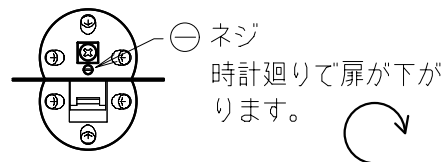

録画機器等の設置について

- 機器の設置位置によって、リモコンの送信が受信できない場合がありますので下記の事項をお守りください。

1. 機器を棚板前面に合わせる。

2. 機器によってリモコン受光部の高さが異なりますので、棚板の高さを調整してください。

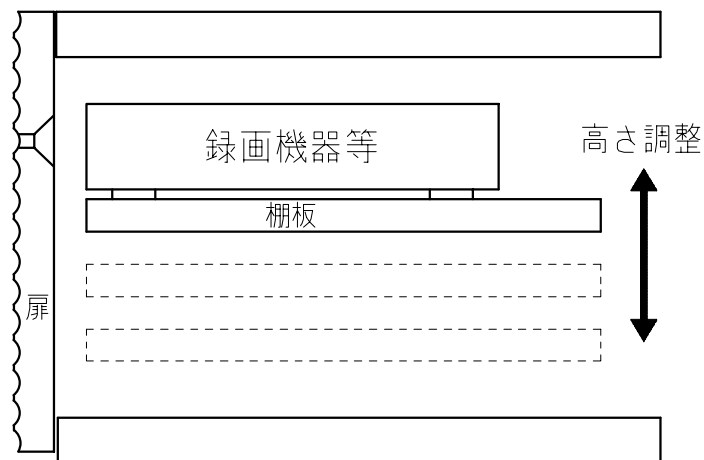
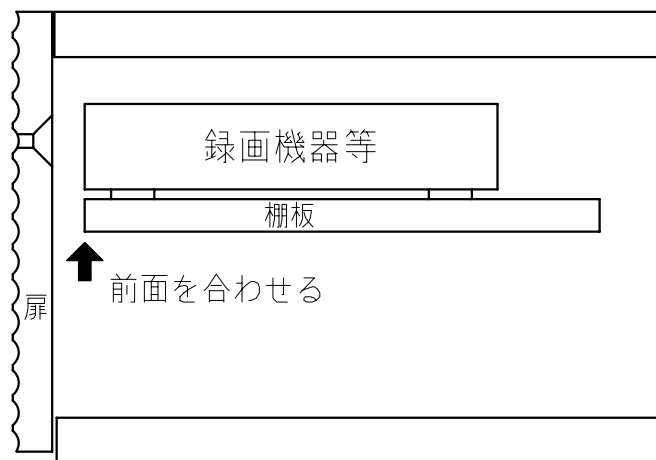



警告

この商品は壁に寄せて設置使用する商品です。
壁から離して設置使用することは原則できません。

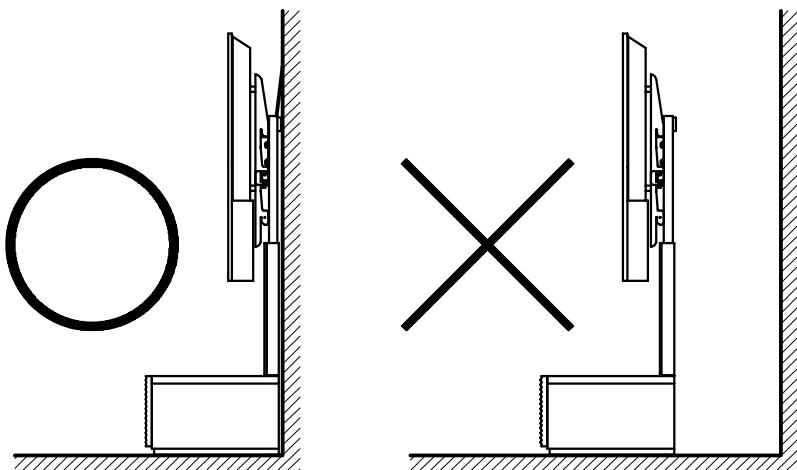
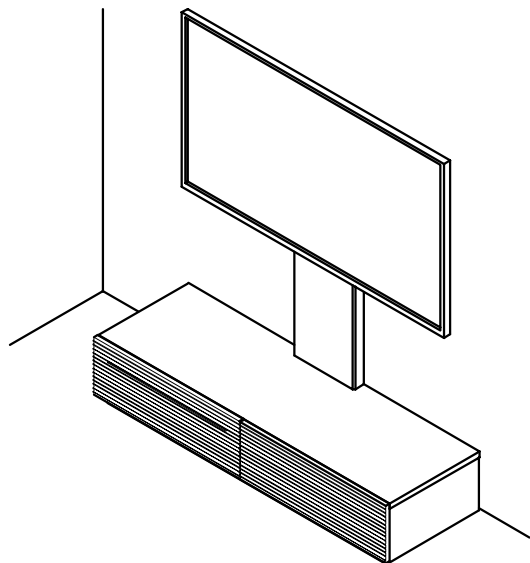

警告

設置場所により、どうしても壁から離して
設置使用される場合は添付の転倒防止金具
を地板にお取り付けください。

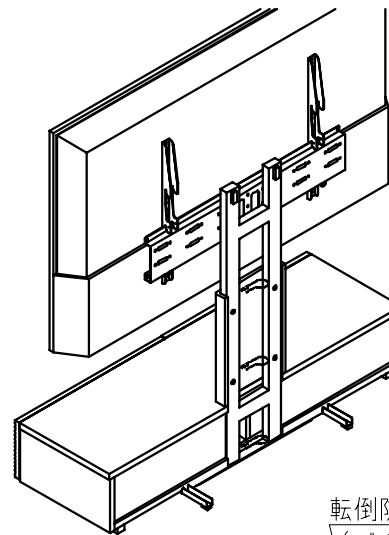

転倒防止用添付部品

転倒防止金具

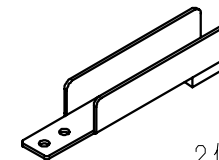

2個

転倒防止金具取付ネジ
(タップネジ 5×16)



4本

転倒防止金具 2個
(ゴムパッキン付き)

取付ネジ 4本
(タップネジ5×16)

転倒防止金具取付用下穴

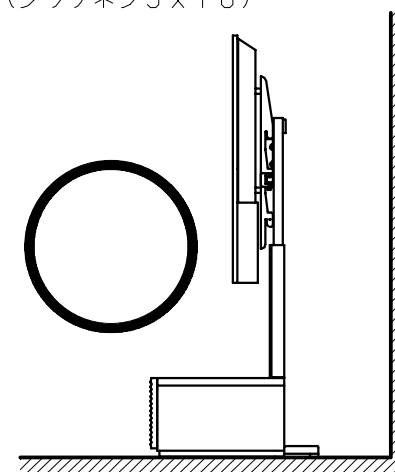
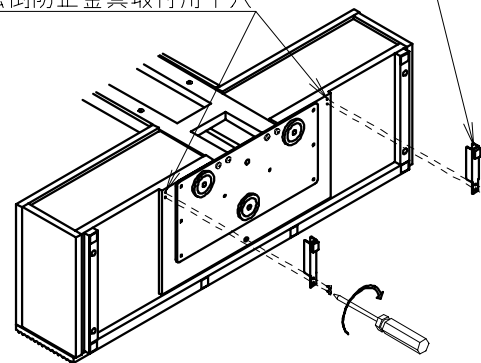

< テレビ取付ネジの選定と金具の取付方 >

テレビ取付部品・ネジ

| 品名 | | 数量 |
|-----------------------------------|--|----|
| 汎用ワッシャー | | 8 |
| 樹脂ワッシャー | | 8 |
| M4 x 15 | | 8 |
| M4 x 25 | | 6 |
| M4 x 30 | | 4 |
| M5 x 16 | | 8 |
| <small>※ストッパーネジとしても使用します。</small> | | |
| M5 x 20 | | 6 |
| M5 x 25 | | 8 |
| M6 x 15 | | 6 |
| M6 x 20 | | 4 |
| M6 x 30 | | 4 |
| M6 x 35 | | 4 |
| M8 x 15 | | 4 |
| M8 x 20 | | 6 |
| M8 x 35 | | 4 |

① テレビと金具の位置決めについて

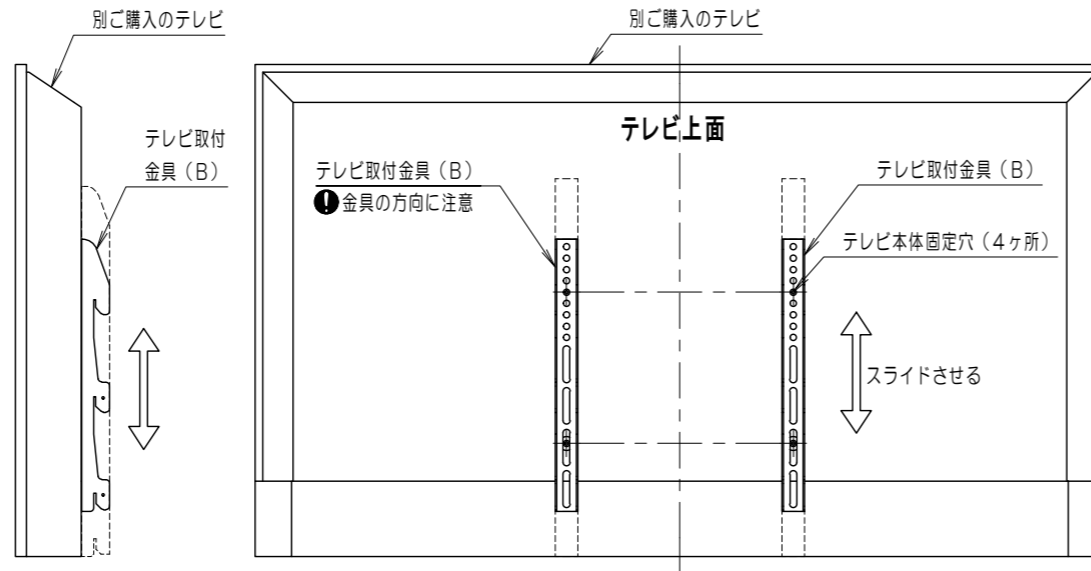

○ テレビの設置高さの目安(下図)を参考に、テレビ取付金具(B)をご希望の高さの位置でテレビ本体の金具穴に固定してください。

○ 左右のテレビ取付金具(B)は、高さを合わせて取付けてください。

② テレビと金具の取付ネジについて

● テレビ取付ネジの選別方法

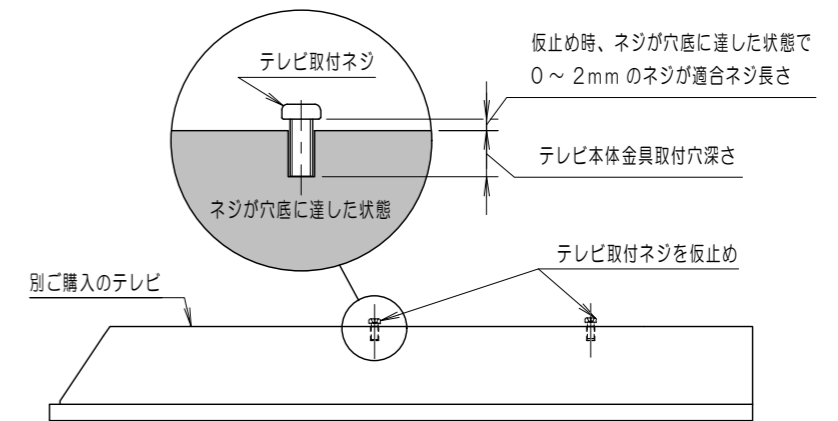

テレビ本体にネジを仮止めし、上図の寸法(0~2mm)に適合したネジをご使用ください。

- テレビ本体の取付ネジは、メーカー機種によって数種類ありますのでネジの太さと長さを選ぶ必要があります。(テレビの説明書に記載している場合もございます。)
- 取付ネジは M4・M5・M6・M8の4種類がありますので合うものをお選びください。
- 太さ・長さが合わない場合は、市販のネジを別途お買い求めください。

< テレビ設置高さの目安 >

ソファ等に座って見る場合

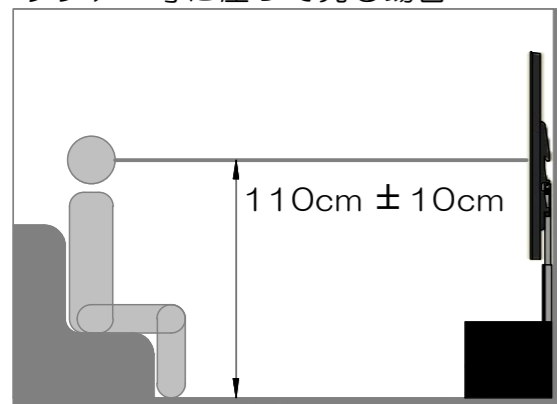

床に座って見る場合

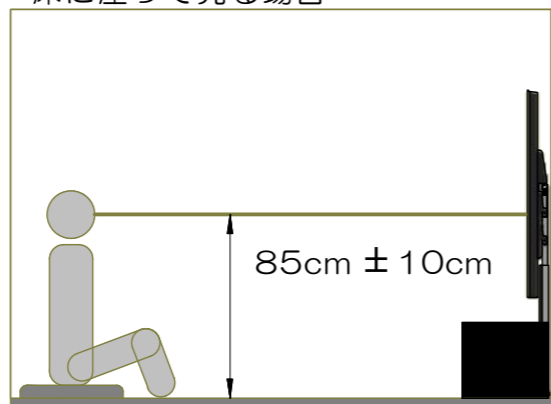

< 外れ防止金具取付時の注意点と解決方法 >

注意点：組立手順 15 で外れ防止金具を取付ける際、テレビの取付穴位置によってテレビを本製品と位置合わせしてからの取付が難しい場合があります。

解決方法：組立手順 15 でテレビを本製品に引っ掛けた後、その状態で横に静かにスライドさせて外れ防止金具が取付可能なところまで移動して取付けてください。左右の金具取付が完了したら、テレビと本製品の位置をあわせ最後にストッパーネジでしっかり固定してください。

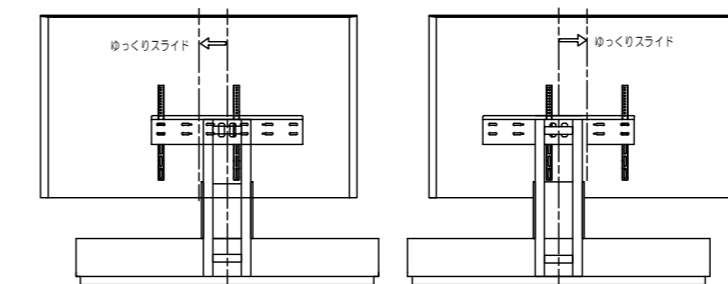

注意 電動昇降ユニットを最小まで下げた状態で作業をおこなってください。外れ防止金具取付作業は、必ず二人以上でおこなってください。

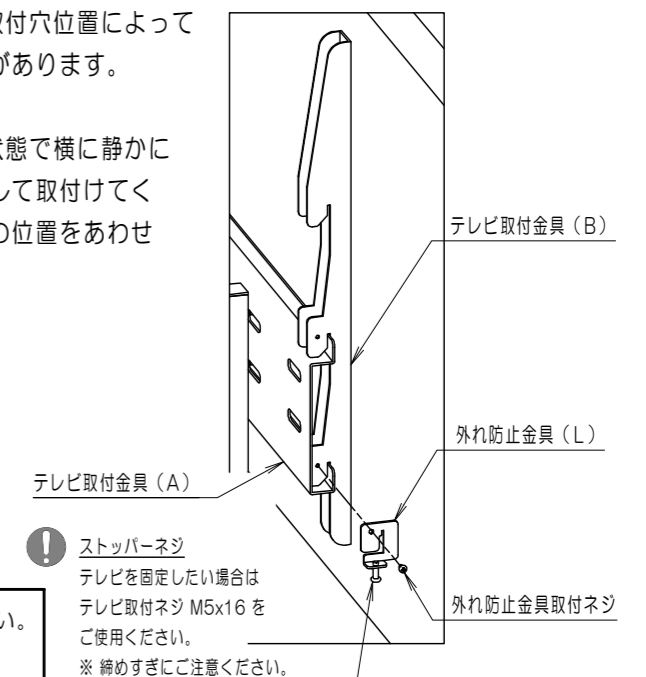



警告

この商品は壁に寄せて設置使用する商品です。
壁から離して設置使用することは原則できません。

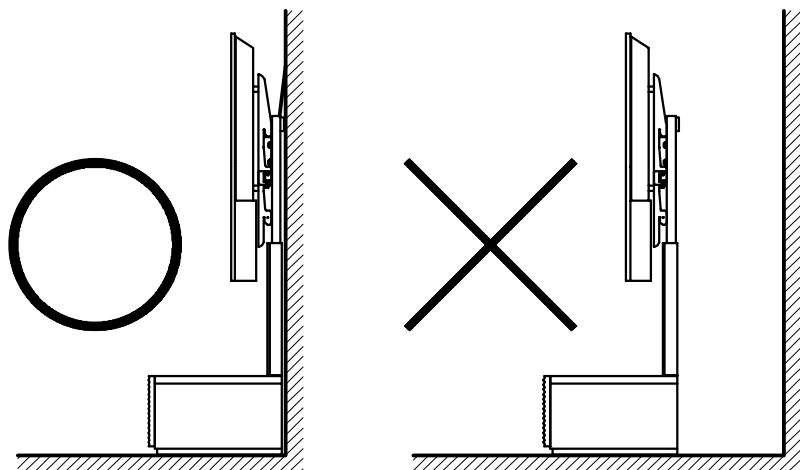
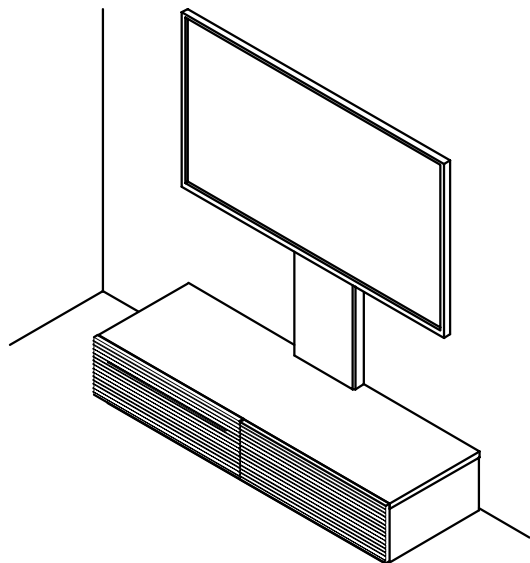

警告

設置場所により、どうしても壁から離して
設置使用される場合は添付の転倒防止金具
を地板にお取り付けください。

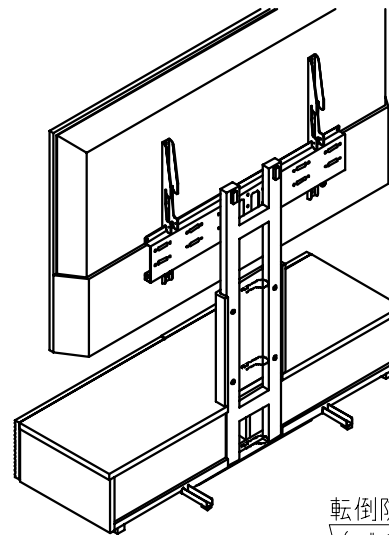

転倒防止用添付部品

転倒防止金具

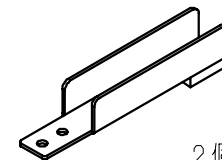

2個

転倒防止金具取付ネジ
(タップネジ 5×16)



4本

転倒防止金具 2個
(ゴムパッキン付き)

取付ネジ 4本
(タップネジ5×16)

転倒防止金具取付用下穴

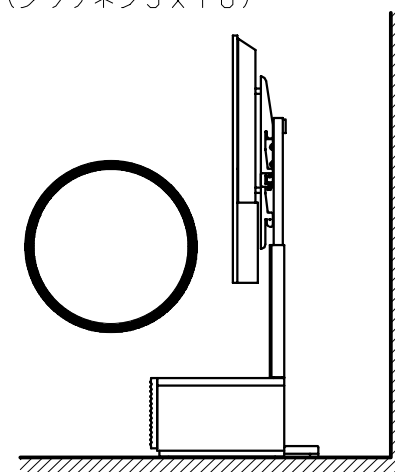
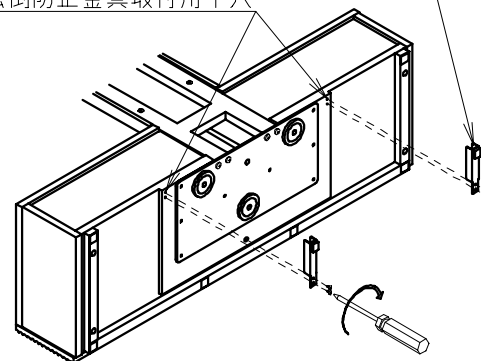

1 部品名称と確認

組立をはじめる前に、部品の数等をご確認ください。

本体組立部品、取付部品 袋詰部品表

| 品名 | 数量 | |
|---------------|----|--|
| シャフト | 10 | |
| 組立ネジ 5.5×50 | 2 | |
| クッション (薄い) | 6 | |
| L金具 | 2 | |
| L金具固定ネジ 4×16 | 4 | |
| 支柱固定ネジ M6×12 | 4 | |
| 支柱固定ネジ M8×20 | 4 | |
| 前幕板固定ネジ M5×30 | 4 | |
| ドロップ丁番 | 2 | |
| 丁番固定ネジ1 3×12 | 6 | |
| 丁番固定ネジ2 M3×8 | 2 | |
| 棚ピン | 4 | |

| 品名 | 数量 | |
|-----------------|----|--|
| ステー | 1 | |
| ステー固定ネジ M4×10 | 1 | |
| 丸パッド | 4 | |
| 組立ネジ M8×12 座金付 | 4 | |
| 外れ防止金具 (L/R) | 各1 | |
| 外れ防止金具取付ネジ M4×5 | 2 | |
| ストッパーネジ | 2 | |
| クッションA (厚い) | 2 | |
| コードクリップ | 3 | |
| クリップ取付ネジ 3.1×10 | 3 | |
| 転倒防止ワイヤー (30cm) | 1 | |

テレビ取付部品

| 品名 | 数量 | 品名 | 数量 |
|---------|----|-------|----|
| 汎用ワッシャー | 8 | M6×15 | 6 |
| 樹脂ワッシャー | 8 | M6×20 | 4 |
| M4×15 | 8 | M6×30 | 4 |
| M4×25 | 6 | M6×35 | 4 |
| M4×30 | 4 | M8×15 | 4 |
| M5×16 | 8 | M8×20 | 6 |
| M5×20 | 6 | M8×35 | 4 |
| M5×25 | 8 | | |

<テレビ取付ネジについて>
上記のネジがすべて適合しない場合は、テレビメーカーにネジ穴サイズを確認して頂き、市販のネジを別途お求めください。

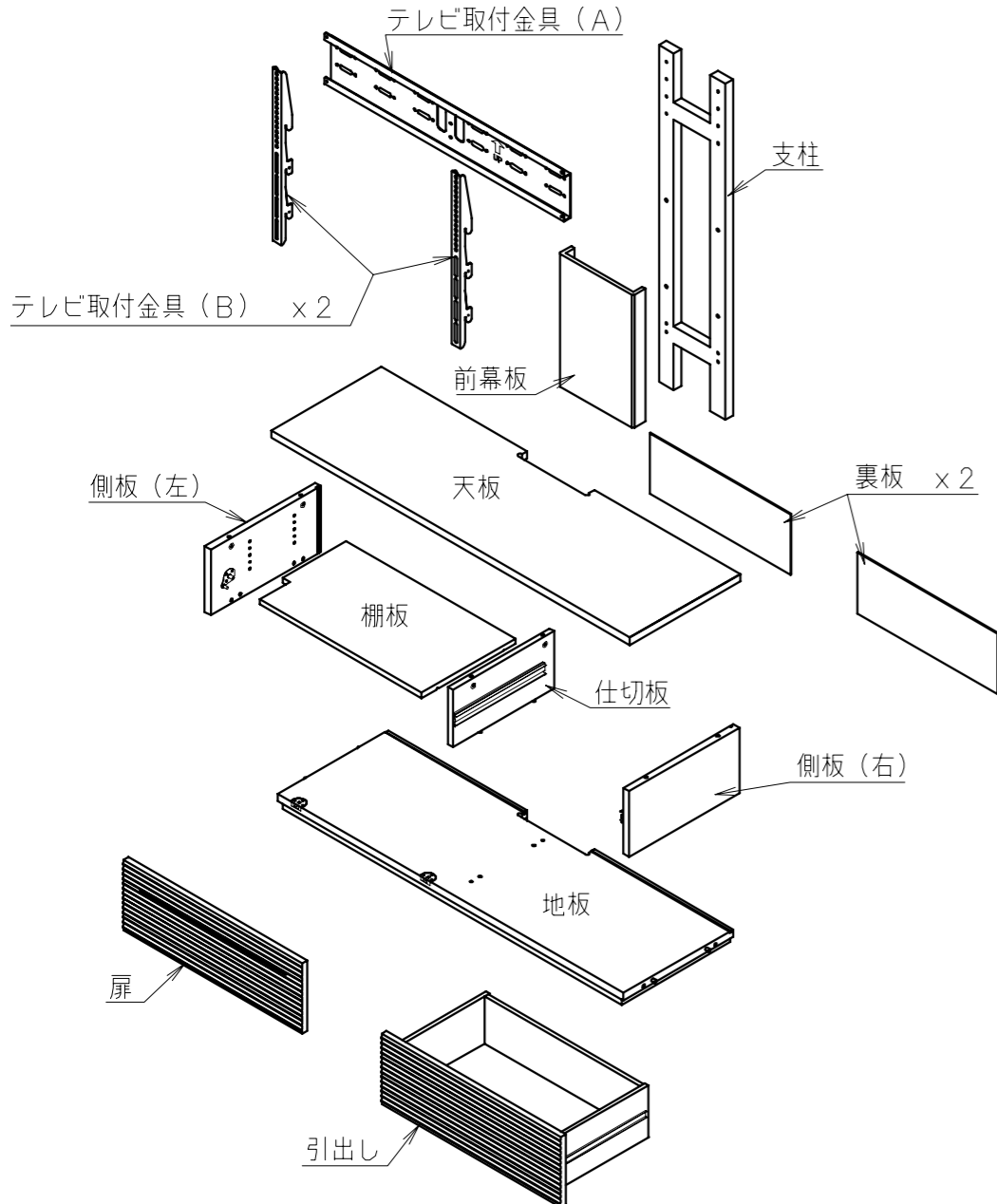

3 側板 (左、右) にシャフトを取り付けます。

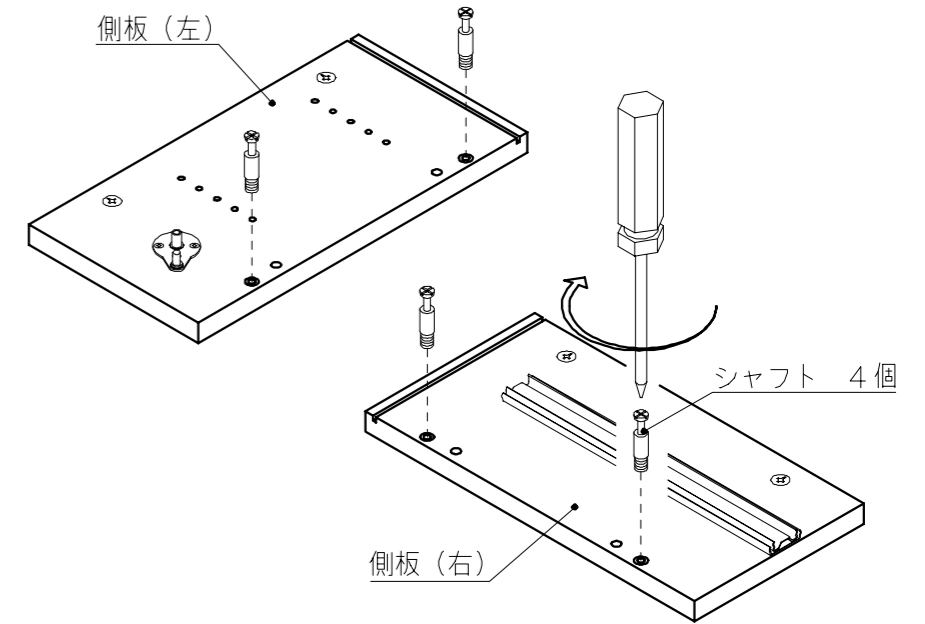

注意 既存の床や、本品にキズがつかないように段ボールや布などで養生してください。

2 側板 (左、右)、仕切板、地板に付いているジョイント金具 (カム) の方向を確認します。

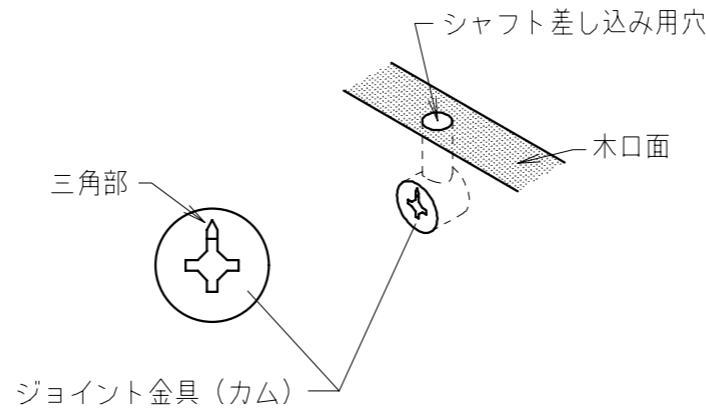

※ ジョイント金具 (カム) の三角部が木口面にあいている、シャフト差し込み用穴の方向に向いていること、また、奥まで差し込まれていることを確認してください。

4 地板に、側板 (左、右)、仕切板を取り付けます。

※ 地板に側板、仕切板を固定後、クッション (薄) を6枚貼り付けてください。

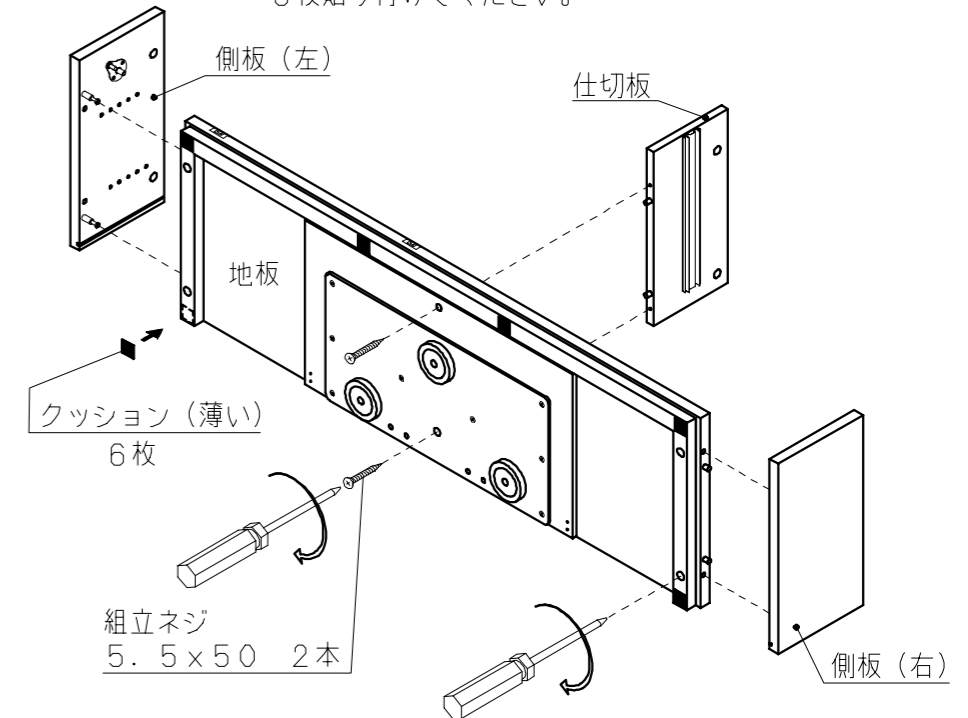

※ 側板に付けたシャフトを地板木口のシャフト差し込み穴に差し込みジョイント金具 (カム) をしっかりと締め付けてください、その後、仕切板をセットして組立ネジ5.5×50にて固定してください

5 天板の裏面にシャフト6個とL金具2個を取り付けます。

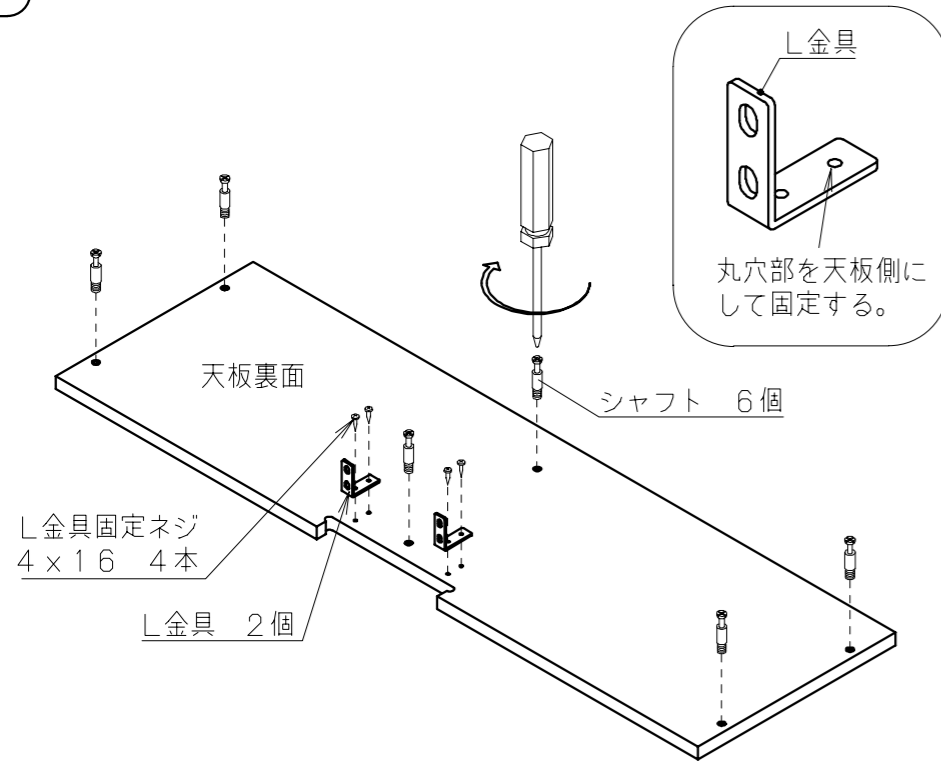

注意 既存の床や、本品にキズがつかないように段ボールや布などで養生してください。

7 支柱を木部本体に取り付けます。

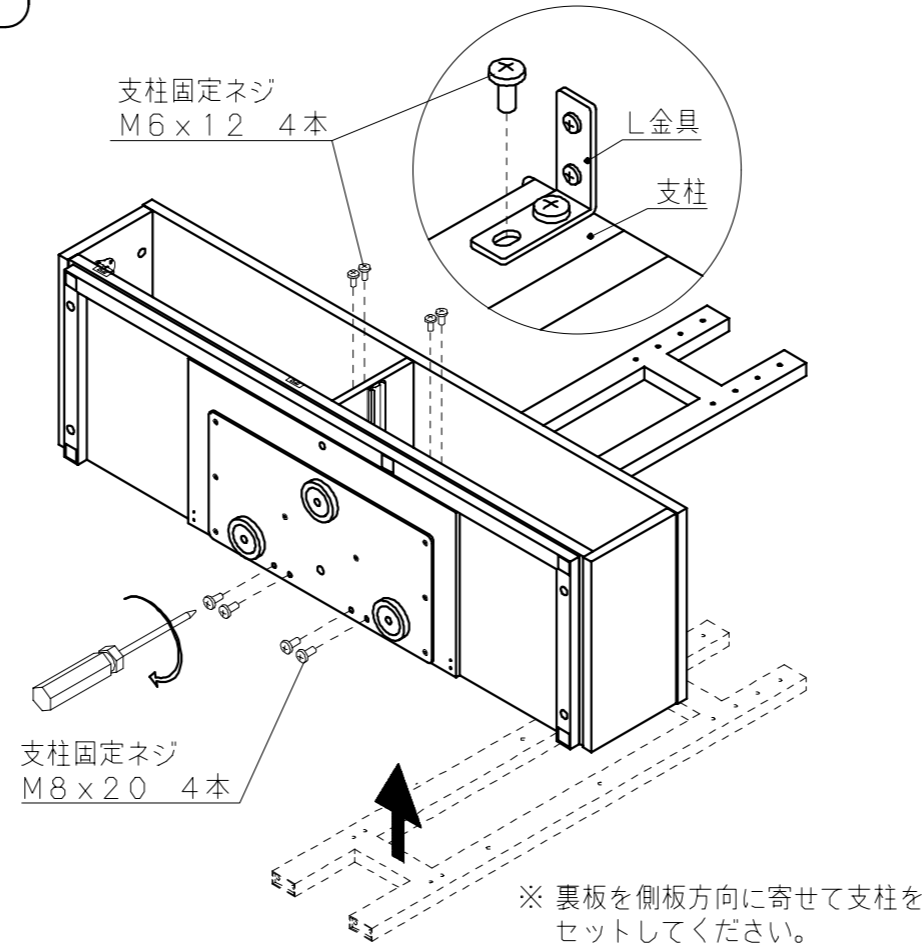

9 扉を地板に取り付けます。

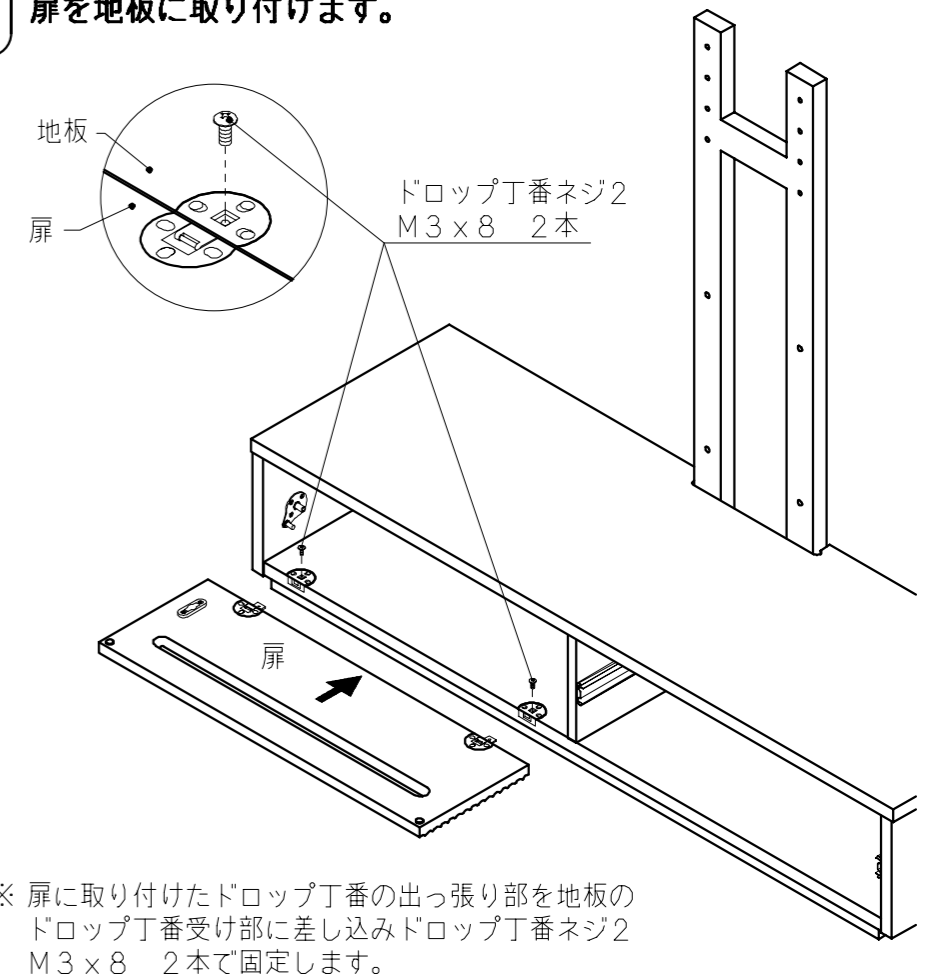

6 天板と裏板を取り付けます。

※ 裏板を後部の溝に差し込みます、その後天板を取り付けてください。

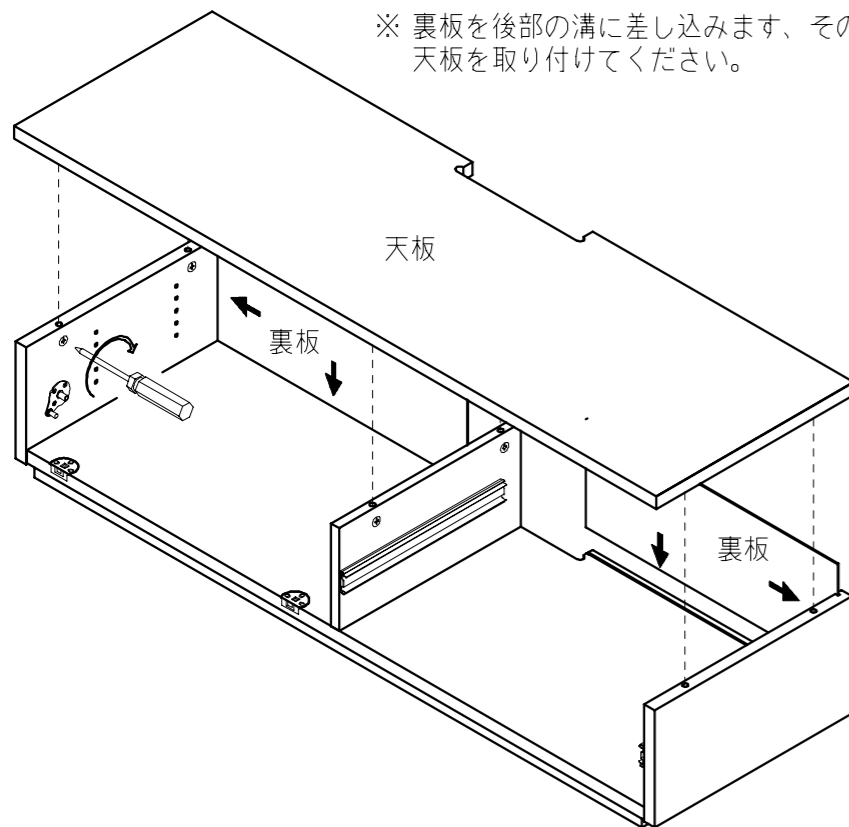

8 中央扉にドロップ丁番と丸パッドを取り付けます。

※ ドロップ丁番ネジ1 (3x12) 6本は、斜めにねじ込みます。

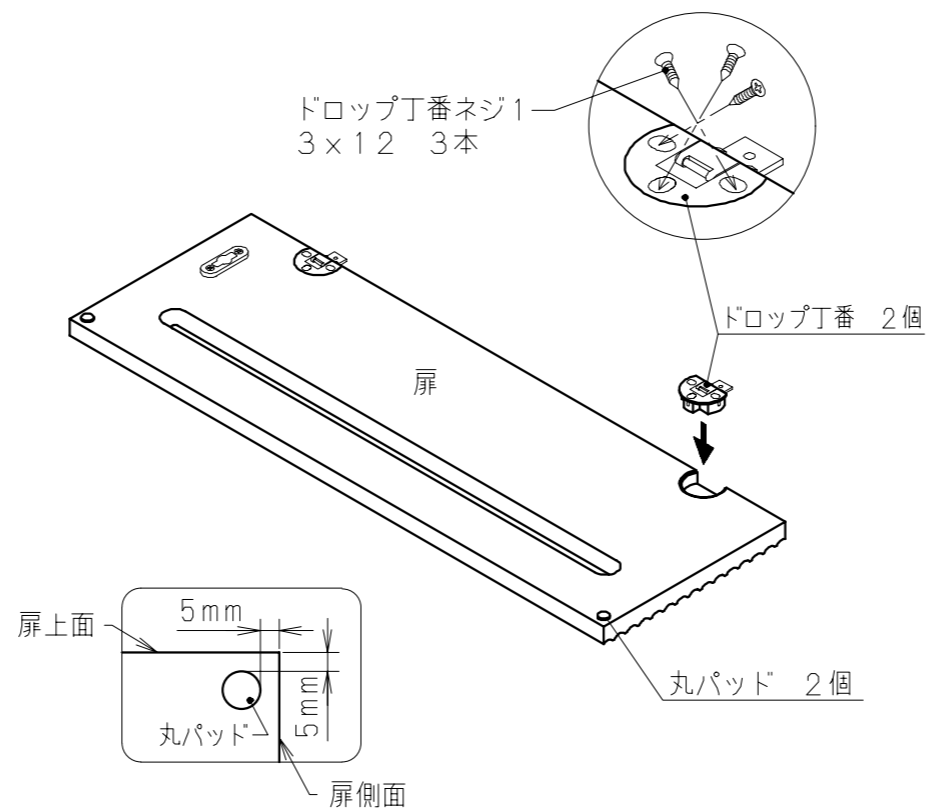

10 スターを取り付けます。

- ① スターのアーム先端をアーム取り付け座にはめ込む。
- ② アームを持って90度回転させる
- ③ スター本体を側板(左)に付いているプレート
の軸にはめ込みスター固定ネジ M4x10
1本にて固定する

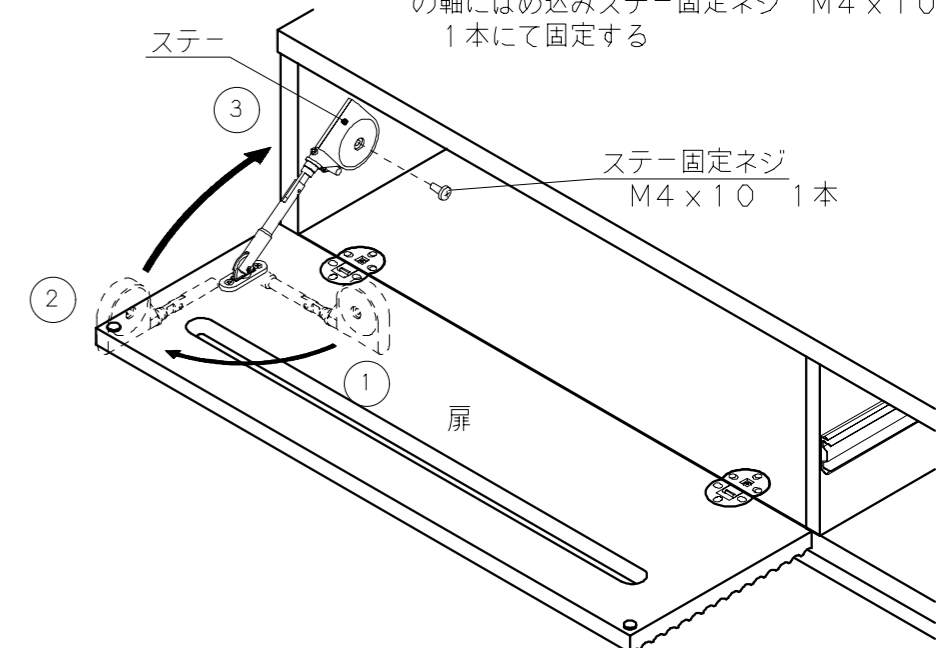

※ 別紙、「スターの取付方法」を参照してください。

11 棚板をセットします。

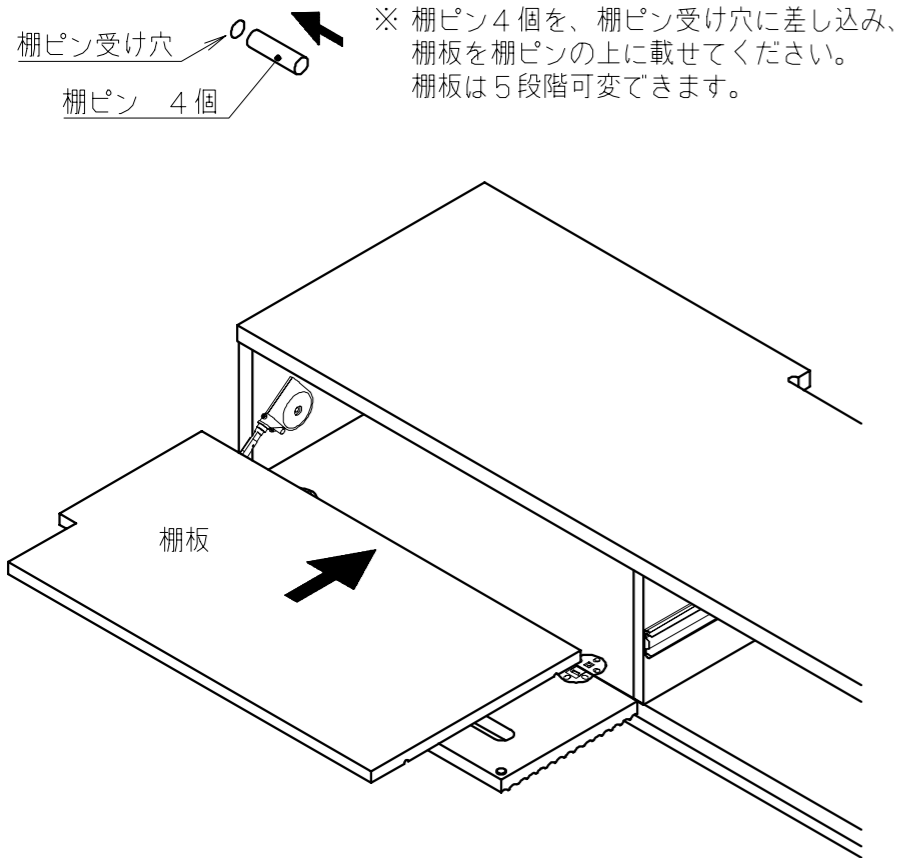

13 支柱に前幕板、テレビ取付金具(A)を取り付けます。

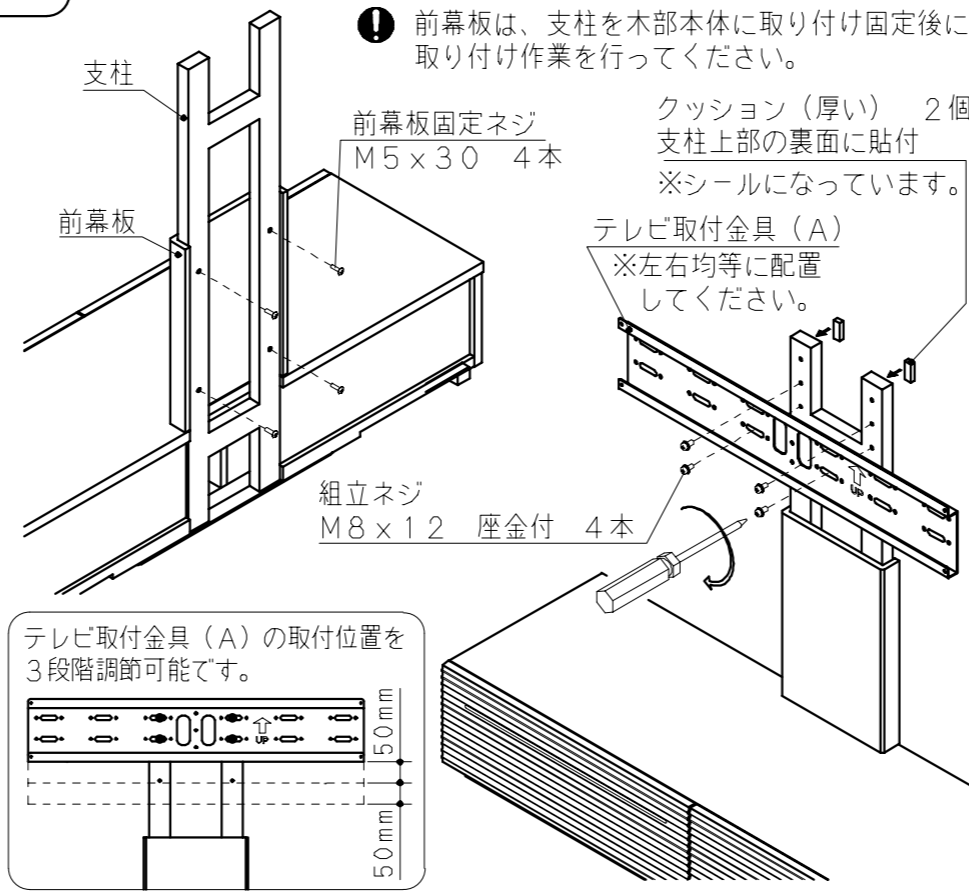

注意 テレビ取付金具取付時、ネジの締め付けは確実にこなしてください。

15 テレビの設置と設置後、テレビ取付金具の固定

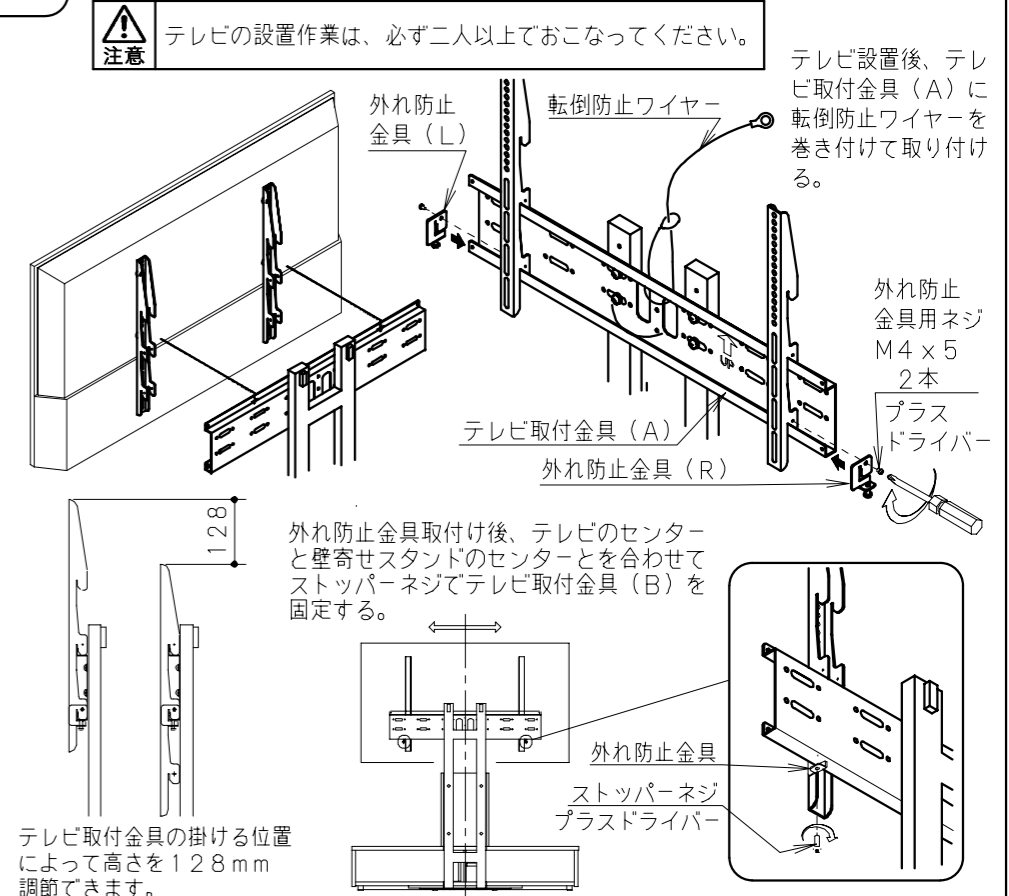

12 引出しを取り付けます。

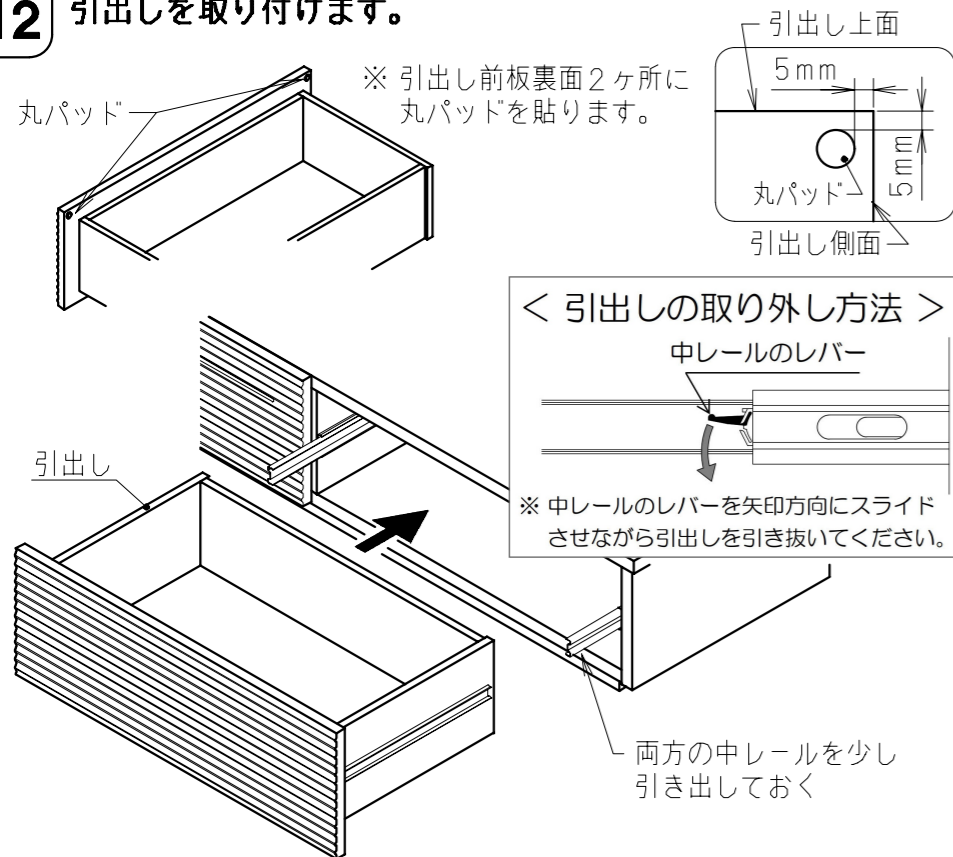

※ 引出しのレール部を中レール部に差し込んで、奥まで押し込んでください。引出しを引き出してレールが抜けないことを確認してください。抜ける場合は中レール部を押さえて引出しを押し込んでください。

14 テレビ取付金具(B)の取付

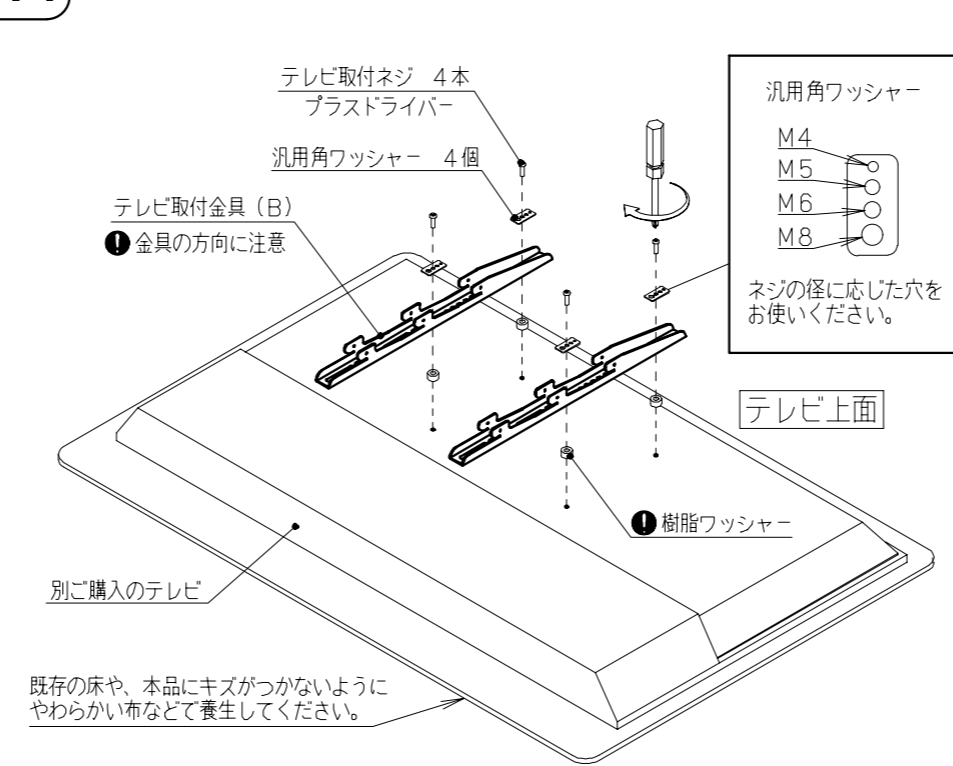

注意 テレビ取付ねじは、サイズの違うものを無理に使用した場合、テレビ本体を破損する恐れがあります。必ず最適なサイズを選んでご使用ください。

※樹脂ワッシャー テレビに凹凸がある場合にご使用ください。

16 コードクリップ取付(3ヶ所)、設置場所と転倒防止の処置について。

