

〈保証規定〉

- 保証期間内でも次のような場合には有料修理となります。
 - イ. 使用上の誤り、または改造や不当な修理による故障または損傷。
 - ロ. お買上げ後の落下、引っ越し、輸送等による故障または損傷。
 - ハ. 火災、地震、水害、落雷、その他の天災地変ならびに公害や異常電圧その他の外部要因による故障または損傷。
 - ニ. 業務用としての使用、車両、船舶に搭載など一般家庭以外に使用された場合の故障または損傷。
 - ホ. 本書の提示がない場合。
 - ヘ. 本書にお買上げ年月日、お客様名、販売店名の記入のない場合、あるいは字句を書き換えられた場合。
 - ト. 消耗品の交換など 仕様変更
- 保証期間内でも商品を修理窓口へ送付された場合の送料や、出張修理を行った場合の出張料は、お客様にご負担となります。
- ご転居の場合は、事前にお買上げの販売店にご相談ください。
- ご贈答品等で本書に記入してあるお買上げの販売店に修理をご依頼になれない場合には、下記の「お客様相談室」にお問い合わせください。
- 本書は日本国内においてのみ有効です。Effective only in Japan.
- 本書は再発行いたしませんので紛失しないよう大切に保存してください。

・修理メモ

- この保証書は本書に明示した期間、条件のもとにおいて無料修理をお約束するものです。従ってこの保証書によって保証書を発行している者（保証責任者）、及びそれ以外の事業者に対するお客様の法律上の権利を制限するものではありませんので、保証期間経過後の修理等についてご不明の場合は、お買上げの販売店または株式会社ヤマダ電機「お客様相談室」にお問い合わせください。

株式会社ヤマダ電機 **【お客様相談室】** TEL 0120-258-260（無料）

〒370-0841 群馬県高崎市栄町1番1号 受付時間：午前10時～午後9時（休日：元旦のみ）

YAMADA

HERB Relax AV



取扱説明書

ICレコーダー YVR4GBB2

このたびは、ハープリラックス AV 製品をお買い上げいただき、まことにありがとうございます。

- 取扱説明書をよくお読みのうえ、正しく安全にお使いください。
- ご使用前に「安全のご注意」を必ずお読みください。
- 保証書は「お買上げ日・販売店名」などの記入を確かめ、取扱説明書とともに大切に保管してください。

株式会社ヤマダ電機

群馬県高崎市栄町 1-1

付属品の確認

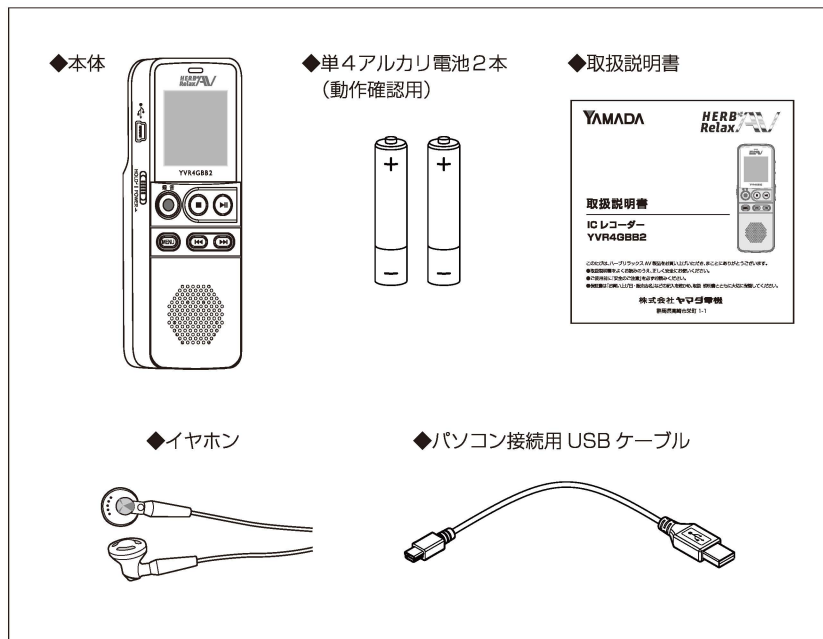

注1：もし、同梱されていない付属品がございましたら、最寄りの販売店にお問い合わせください。

目次

付属品の確認	2	設定する	15
各部の名称	4	●録音音質を設定する	15
キー	5	●LEDのON/OFFを設定する	15
画面表示について	6	●マイクの感度を設定する	16
準備する	7	●音声起動録音を作動させる	16
●電池を入れる	7	●キー操作音をON/OFFにする	17
●電源を入れる/切る	7	●録音をモニターする	17
●ホールド	7	●自動電源オフ	18
●イヤホンで聞くには	8	●日付・時刻を設定する	18
●外部マイクから録音する	8	●初期化する	19
●パソコンに接続する	9	●本機をリセットする	19
録音する	10	●自動分割	20
●録音可能時間の表示	11	●メモリーの残容量を表示する	20
●音声起動録音	11		
再生する	12	安全上のご注意	21
●再生するファイルを選択する	12	仕様	24
●録音されたファイルを再生する	12	故障かな?と思ったら	25
●再生スピードを調整する	12	修理サービスについて	26
●クイックサーチ	13	保証書	27
●リピート再生	13		
●A-Bリピート再生	13		
●ファイルの保護	14		
●Tマーク	14		
●削除	14		

「安全上のご注意」をかならずお読みください。
(P.21~24)

● 各部の名称

- ① 電源/ホールドスイッチ
- ② パソコン接続用マイクロUSB端子
- ③ 動作表示LED
赤：録音中
緑：再生中
オレンジ：パソコンに(から)データ転送中
- ④ LCD表示部
- ⑤ 内蔵スピーカー
- ⑥ 外部マイク端子(3.5mm)
- ⑦ 内蔵マイク
- ⑧ イヤホン端子(3.5mm)
- ⑨ 電池ふた

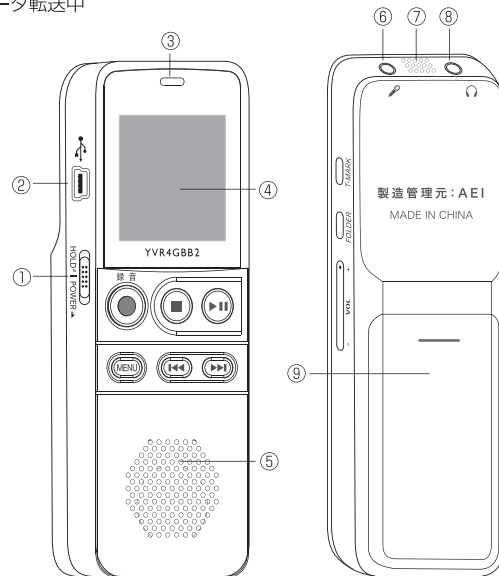

● キー

- ① 録音
- ② 停止
- ③ 一時停止/再生
- ④ 早戻し
- ⑤ 早送り
- ⑥ メニュー
- ⑦ Tマーク
- ⑧ フォルダー
- ⑨ 音量調節

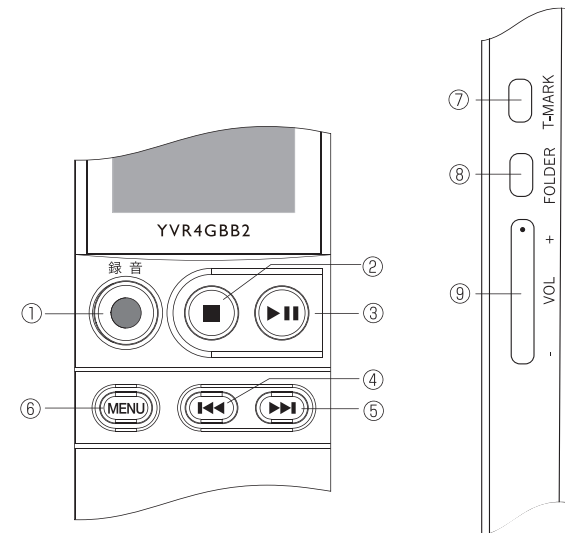

● 画面表示について

- | | |
|---------------------------------------|-----------------|
| ① 再生／録音時間／録音可能時間／メニュー表示 | ⑦ 電池残量表示 |
| ② 録音可能時間表示
(停止モードで停止ボタンを押すと表示される) | ⑧ Tマーク |
| ③ 再生／録音しているファイル番号 | ⑨ 再生 停止 |
| ④ 録音音質設定：LP, SP, HQ
マイク感度設定：/H, /L | ⑩ 録音 |
| ⑤ フォルダ選択 | ⑪ 録音済みフォルダ数 |
| ⑥ ロック表示 | ⑫ フォルダ内の全てをリピート |
| | ⑬ 音声起動録音 |
| | ⑭ ABリピート |

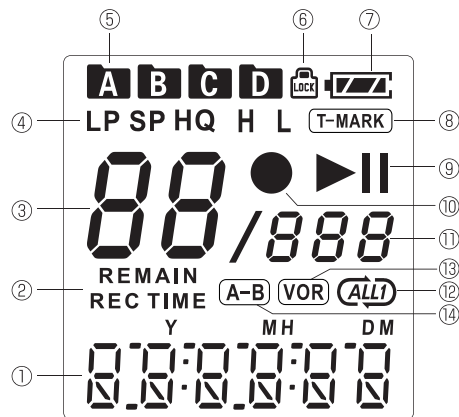

6

準備する

● 電池を入れる

単4乾電池2本を図のように入れてください。

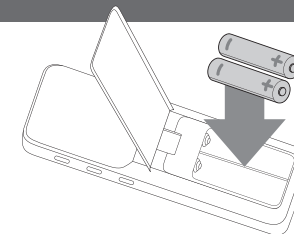

● 電源を入れる

サイドの電源スイッチを下方方向に2秒間スライドさせてください。

● 電源を切る

サイドの電源スイッチを下方方向に2秒間スライドさせてください。

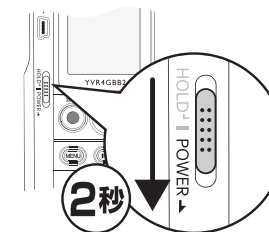

● ホールド

録音や再生中に電源／ホールドスイッチをホールド (HOLD) の位置にスライドさせると動作中の状態を保ち、他のボタン操作を受けつけません。ホールドを解除する場合は、電源／ホールドスイッチを下方方向にスライドさせてください。

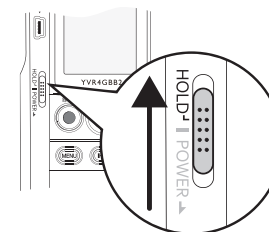

7

● イヤホンで聞くには

本体上部のイヤホンジャックにイヤホンを接続してください。

・イヤホンを接続するとスピーカーから音は出ません。
<注>音量を最小にしてからイヤホンを入れてください。また、再生中イヤホンで聞く時は音量をあまり上げないでください。聴覚障害、聴力低下を引き起こすおそれがあります。

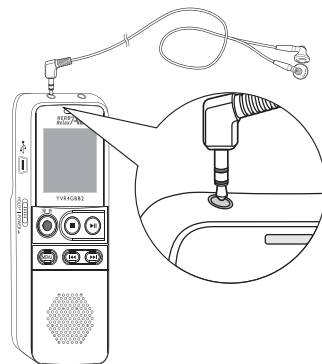

● 外部マイクから録音する

外部マイクや他の機器を接続し、録音できます。録音中は、本体上部のマイクジャックへのマイクの抜き差しをしないでください。外部マイク接続中は、内蔵マイクは、動作しません。

図のような形状（2接点）のジャックのステレオマイクに対応しています。

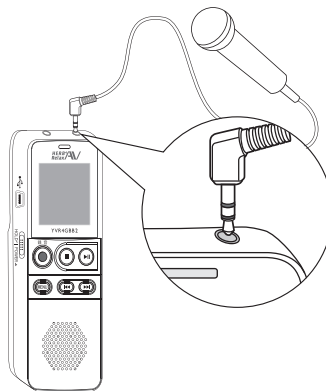

● パソコンに接続する

本機とパソコンを接続し、本機の内蔵メモリーとパソコンの間でファイルの移動やコピーができます。

- 1 付属の USB ケーブルの USB プラグをパソコンに接続します。
 - 2 USB ケーブルの一方の端のマイクロ USB プラグを本体のサイドに接続します。
- 本機は、パソコンに外部記憶装置として認識されます。

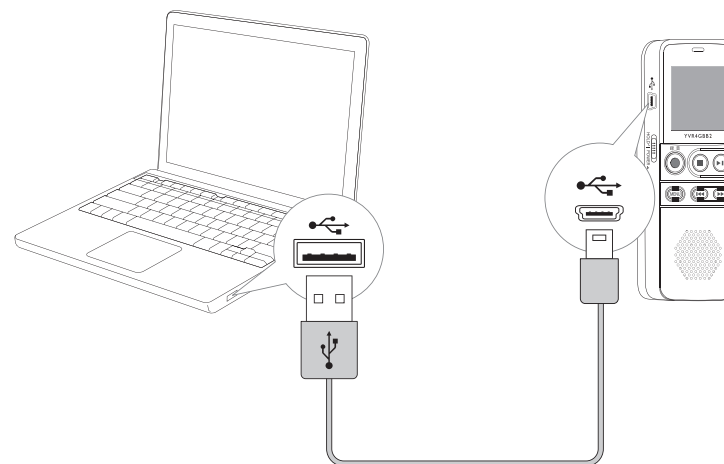

録音する

録音を開始する前に録音品質とマイク感度の設定をしてください。

本機は、**A** から **D** までの4つのフォルダがあります。停止モードでサイドのフォルダボタンを押してフォルダの選択が可能です。フォルダ **A** は、プライベート用、フォルダ **B** はビジネス用と録音する内容によって便利に使い分けすることができます。

1. 録音するフォルダをフォルダボタンを押して選んでください。
2. 録音ボタン●を押して録音を開始します。
 - ・ 録音／再生 LED が赤く点灯します。
 - ・ 録音したい方向に内蔵マイクを向けてください。
3. 録音中に録音ボタン●を押すと録音は一時停止し、録音／再生 LED が赤く点滅します。
4. もう一度録音ボタン●を押すと録音を再開します。
5. 停止ボタン■を押して録音を停止します。



1. 録音中、新しいファイルで録音を始めたい時は、▶▶■ボタンを押してください。
2. 長い会議等で一つのファイルが大きくなり過ぎるのを防ぐため、自動的に録音を別ファイルに分割できる自動分割の設定があります。
3. それぞれのフォルダは、録音の品質に影響されますが、最大 99 のファイルを録音できます。もし、録音中に録音件数が 99 件を超えたり、録音時間が限度を超えた場合は、画面に FULL と表記され、これ以上録音できません。フォルダを変更するか、パソコンにつないでファイルを移動するか、不要なファイルを削除してください。
4. 長い録音を始める前に新しい乾電池に取り替えましょう。

10

● 録音可能時間の表示

停止モードで停止ボタン■を押すと、録音可能な時間が表示されます。

● 音声起動録音

音声起動録音では、人が話している時のみ録音が作動し、話すのを止めるとその3秒後に録音を一時停止します。誰かが話し出せば、自動的に録音を再開します。

1. 先ず、音声起動録音の設定 (16 ページ) を行ってください。音声起動録音が発動している時は、VOR が画面に表示されます。
2. 録音ボタン●を押すと録音 / 再生 LED が赤く点灯し、数秒間サーチします。音声を感知しない場合は、そのままスタンバイモードになり、録音 / 再生 LED が赤く点滅し、画面の VOR も点滅し、録音一時停止状態であることを表示します。会話が開始され、音声を認識すると同時に録音を開始します。会話を止め、3秒間音声途絶えると自動的に録音を一時停止します。
3. 録音を止める時は、停止ボタン■を押してください。

● 緊急録音

本機は、緊急録音機能を搭載しています。

電源オフの状態から録音ボタンを約2秒間長押しするだけで、サイドの電源スイッチをスライドさせて電源を入れ、フォルダを選択するという手順をスキップして直ちに録音を開始できます。緊急録音では自動的に作られた新しいファイルに録音されます。その後の操作は、通常モードと同じです。尚、ホールドモードでは、緊急録音はできません。

11

再生する

●再生するファイルを選択する

1. 停止モード(初期画面)で、フォルダボタンを押して、A、B、C、Dから再生したいフォルダを選択します。
2. 停止モード中に▶▶■ボタンで再生したいファイルを選択します。1回押すと次のファイルの先頭に飛びます。
3. 停止モード中に■◀◀ボタンで再生したいファイルを選択します。1回押すと前のファイルの先頭に飛びます。

●録音されたファイルを再生する

1. 上記のように再生したいファイルを選択します。
2. 選択したファイルを再生ボタン▶▶■を押して再生します。再生中LEDがグリーンに点灯します。再生中、画面に経過時間が表示されます。
3. サイドの音量調節ボタンで音量を調節してください。
4. 再生中、再生/一時停止ボタン▶▶■を押すと再生が一時停止し、グリーンLEDが点滅します。
5. 再生を再開するには、再度、再生/一時停止ボタン▶▶■を押します。
6. 停止ボタン■を押して再生を中止ください。

●再生スピードを調整する

1. 再生中、再生/一時停止ボタン▶▶■を3秒以上押してください。
2. サイドの音量調節ボタン+/-で、-8から8までの16段階から適切な再生スピードに調整ください。
3. 録音ボタンを押して、再生スピードを決定してください。



●クイックサーチ

再生中のファイルを早送り/早戻しで、聞きたい録音箇所を素早く探すことができます。

1. 再生中、早送り▶▶■か早戻し■◀◀押し続けると、高速で録音をサーチできます。
2. 早送り▶▶■か早戻し■◀◀を離せば、サーチは、止まります。

●リピート再生

本機は、ファイル毎に、あるいは、フォルダ毎にリピート再生できます。

1. 停止モードでリピート再生したいファイルを選択してください。
2. 選択したファイルを再生/一時停止ボタン▶▶■を押して、再生してください。
3. メニューボタンを短く押してください。
4. 早送り▶▶■か早戻し■◀◀を押して、リピート1回(repeat one)、全てリピート(repeat all)、リピート無し(no repeat)を選択ください。

- ◁ : リピートしない
- ALL : 選択したフォルダ内全てをリピート
- ▷ : 選択したファイルだけをリピート

5. 録音ボタンを押してリピートを実行ください。

●A-B リピート再生

再生中にフォルダボタンを押してください。そこが A-B リピート再生の開始点となり、画面で **A-B** が点滅します。再度フォルダボタンを押したところが、**A-B** リピート再生の終点となり、**A-B** が点滅を止めます。もう一度フォルダボタンを押すと **A-B** リピート再生は、終了し、通常に再生に戻ります。

● ファイルの保護

うっかりミスでファイルを削除してしまわないように保護できます。保護したファイルを選択し、メニューボタンを押すと画面に LOCK の文字が表示されます。早送り ▶▶▶ か早戻し ◀◀◀ を押して LOCK か UNLOCK を選択し、保護、あるいは、保護の解除が可能です。録音ボタンで決定してください。

● T マーク

T マークの設定：

T マークはブックマークの機能があります。30 分以上もあるような長過ぎる録音ファイルを T マークインデックスを作ることによって短く、例えば 10 分毎に、分けて聞くことが可能になります。ファイルを分断する必要がありません。再生モードで、T マークボタンを押すと最初のインデックスができます。再度押すと 2 つ目、もう一回押すと 3 つ目と、再生中に T マークボタンを押して、1 つのファイルに最大 10 個のインデックスを作ることが可能です。

T マークファイルの再生：

再生中、T マークボタンを長押しすると、画面の右上に T-MARK のマークが表示され、インデックス番号が点滅します。早送り／早戻しでそのファイル内のインデックスを選択し、録音ボタンを押して再生ください。

T マークの解除：

再生中、T マークボタンを長押しすると、画面の右上に T-MARK のマークが表示され、インデックス番号が点滅します。早送り／早戻しでそのファイル内のインデックスを選択し、フォルダボタンを押して T マークを解除ください。

● 削除

停止モード（初期画面）で、削除するフォルダ、あるいは、ファイルを早送り ▶▶▶ か早戻し ◀◀◀ を押して選択ください。T マークボタンを長押しして、削除モードに進んでください。画面には DEL FOLD が表示されます。早送り ▶▶▶ か早戻し ◀◀◀ を押して DEL FILE か DEL FOLD を選択ください。ファイル 1 つだけ削除する場合は DEL FILE、フォルダ内全てを削除する場合は、DEL FOLD を選択ください。録音ボタンを押して削除を実行してください。

14

設定する

停止モードでメニューボタンを 2 秒押すと設定モードに入ります。右図が設定の最初の画面です。

● 録音音質を設定する

1. メニューボタンを 2 秒押した M ODE の画面で ◀◀◀ / ▶▶▶ ボタンを押して、HQ、SP、LP から録音音質を選択します。
HQ：高音質録音 (Format: WAV, 384kbit/s)
SP：標準音質録音 (Format: WAV, 128kbit/s)
LP：長時間録音 (Format: WAV, 32kbit/s)
2. 録音ボタンを押して決定します。
3. 停止ボタン ■ を押して、設定モードから停止モードに戻ります。

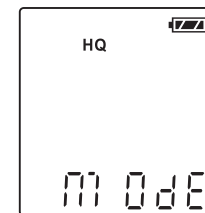

● LED の ON/OFF を設定する

1. メニューボタンを 2 秒押した M ODE の画面から再生ボタン ▶▶▶ を 1 回押すと画面が右図に切り替わります。
2. LED の画面で、◀◀◀ / ▶▶▶ ボタンを押して、ON と OFF を選択します。
3. 録音ボタンを押して決定します。
4. 停止ボタン ■ を押して、設定モードから停止モードに戻ります。

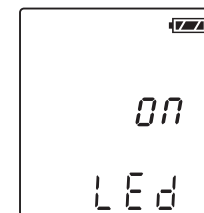

15

● マイクの感度を設定する。

1. メニューボタンを2秒押しした の画面から再生ボタン を2回押しすと画面が右図に切り替わります。
2. の画面で、 / ボタンを押して、HかLを選択します。
H：高感度
L：低感度
3. 録音ボタンを押して決定します。
4. 停止ボタン を押して、設定モードから停止モードに戻ります。

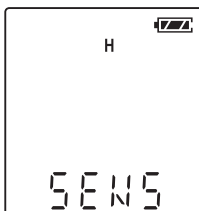

● 音声起動録音を作動させる。

音声起動録音とは会話の音声により自動的に録音を開始でき、話し終わると自動的に録音を一時停止する機能です。

1. メニューボタンを2秒押しした の画面から再生ボタン を3回押しすと画面が右図に切り替わります。
2. の画面で、 / ボタンを押して、ONかOFFを選択します。
3. 録音ボタンを押して決定します。
音声起動録音作動中は、画面に VOR が表示されます。
4. 停止ボタン を押して、設定モードから停止モードに戻ります。

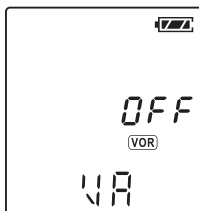

● キー操作音を ON/OFF する。

1. メニューボタンを2秒押しした の画面から再生ボタン を4回押しすと画面が右図に切り替わります。
2. の画面で、 / ボタンを押して、ONかOFFを選択します。
3. 録音ボタンを押して決定します。
OFFにすると操作音(ビープ音)が出なくなります。
4. 停止ボタン を押して、設定モードから停止モードに戻ります。







● 録音をモニターする。

1. メニューボタンを2秒押しした の画面から再生ボタン を5回押しすと画面が下図に切り替わります。
2. の画面で、 / ボタンを押して、ONかOFFを選択します。
3. 録音ボタンを押して決定します。
ONにすると録音中にイヤホンで、録音音質をモニターすることができます。
4. 停止ボタン を押して、設定モードから停止モードに戻ります。



● 自動電源オフ

停止モードで一定の時間何もしなければ、自動的に電源がオフになります。

1. メニューボタンを2秒押した  の画面から再生ボタン  を6回押すと画面が右図に切り替わります。
2.  /  ボタンを押して、電源が切断される時間を5分、15分、30分、60分から選択します。
3. 録音ボタンを押して決定します。
4. 停止ボタン  を押して、設定モードから停止モードに戻ります。

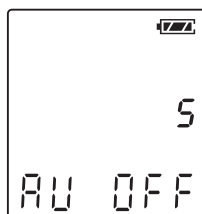





● 日付・時刻を設定する

日付と時刻の設定により、ファイル毎に録音した日付、時刻が自動的に記録され、ファイルの検索、管理が容易になります。

あらかじめ日付、時刻を合わせてください。

尚、日付・時刻は、本体 LCD には表示されません。





日付・時刻の確認は、パソコンで行ってください。

1. メニューボタンを2秒押した  の画面から再生ボタン  を7回押すと画面が右図に切り替わります。
2. 12:00:01 の画面で、 /  ボタンを押して、年/月/日/時/分/秒を合わせてください。サイドの音量スイッチの+/-で数字を合わせてください。
3. 録音ボタンを押して決定します。
4. 停止ボタン  を押して、設定モードから停止モードに戻ります。



● 初期化する





初期化すると全てのデータ、ファイルは消去されます。

1. メニューボタンを2秒押した  の画面から再生ボタン  を8回押すと画面が右図に切り替わります。
2.  /  ボタンを押して、no か yes を選択ください。
3. 録音ボタンを押して決定します。
4. 停止ボタン  を押して、設定モードから停止モードに戻ります。



● 本機をリセットする

この機能を使うと本機の全ての設定は、工場出荷時の設定にリセットされます。







1. メニューボタンを2秒押した  の画面から再生ボタン  を9回押すと画面が右図に切り替わります。
2.  /  ボタンを押して、no か yes を選択ください。
3. 録音ボタンを押して決定します。
4. 停止ボタン  を押して、設定モードから停止モードに戻ります。



● 自動分割



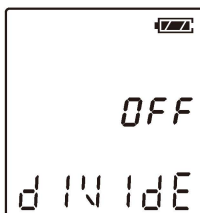

この機能は、長過ぎて管理しにくいファイルを30分、あるいは60分に自動的に分割します。

なお、この機能は、事前に設定が必要です。

1. メニューボタンを2秒押しした   の画面から再生ボタン  を10回押しすと画面が下図に切り替わります。
2.  の画面で、 /  ボタンを押して、30分、60分、OFFを選択ください。
3. 録音ボタンを押して決定します。
4. 停止ボタン  を押して、設定モードから停止モードに戻ります。



● メモリーの残容量を表示する

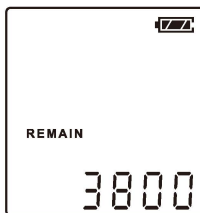

1. メニューボタンを2秒押しした   の画面から再生ボタン  を11回押しすと画面が下図に切り替わります。
2. 残っているメモリーの容量をメガバイトで表記します。
3. 停止ボタン  を押して、設定モードから停止モードに戻ります。



安全上のご注意

お買い上げいただきありがとうございます。

この取扱説明書には、事故を防ぐための重要な注意事項と製品の取り扱い方を示しています。この取扱説明書をよくお読みのうえ、製品を安全にお使いください。お読みになったあとは、いつでも見られるところに保管してください。

 危険	「誤った取り扱いをすると、人が死亡または重傷を負う差し迫った危険の発生が想定される」内容です。
 警告	「誤った取り扱いをすると、人が死亡または重傷を負う可能性が想定される」内容です。
 注意	「誤った取り扱いをすると、人が傷害を負う可能性が想定される内容および物的損害のみの発生が想定される」内容です。

安全にご使用いただくために下記にご注意ください

- ・ 直射日光下の車の中や夏の海岸など、高温・多湿の場所に放置しない。
- ・ 湿気やほこりの多い場所に保管しない。
- ・ 水気がついたら、すぐに乾いた布で水分を拭き取る。特に塩分は禁物。
- ・ シンナーやアルコール、ベンジンなどは、本体表面の仕上げを傷めるため使用しない。
- ・ テレビ・冷蔵庫などの電気製品の上や近くに置かない。
- ・ 砂や泥をかぶらないようにご注意ください。修理不可能なほどの故障になる可能性があります。
- ・ 強い振動やショックを与えない。
- ・ 水気の多い場所で使用しない。
- ・ 磁気カード（銀行のキャッシュカードなど）をスピーカーやイヤホン近くに置かない。（磁気カードに格納されたデータに異常が生じることがあります。）

データ消失に関する注意事項

- 本機に記録された内容は、機器の故障、修理、誤操作により消失するおそれがありますので、大切な記録内容は、パソコンにバックアップをとるか、ノートに書き写しされることをおすすめします。
- 録音されたデータが消去、再生不能となった場合でも、当社は一切その責任を負いかねますので予めご了承ください。

YVR4GBB2 本体について

警告

- 可燃性ガス、爆発性ガス等が大気中に存在するおそれのある場所では使用しないでください。
 - ・ 引火・爆発の原因になる可能性があります。
- 事故につながるおそれがありますので、本機の分解、修理、改造をしないでください。
- 交通事故などの原因になるおそれがありますので、車両（自転車、バイク、車など）の運転をしながら操作しないでください。
- 幼児、子供の手の届く範囲に放置しないでください。
 - ・ 幼児、子供の近くで使用するときは細心の注意を払い、製品から離れないでください。幼児、子供には警告
 - ・ 注意の内容の理解ができません。以下のような事故のおそれがあります。
 - － イヤホンコードを飲み込んだり、首に巻き付ける事故が発生するおそれがあります。
 - － 電池を飲み込み窒息事故を起こすおそれがあります。
- 本機を水に落としたり、本機に飲料をこぼしたら、
 - ① 直ちに電池を抜いてください。
 - ② お買い上げになったヤマダ電機販売店か、ヤマダ電機お客様相談室に修理をご依頼ください。そのまま使用すると火災や感電の危険があります。
- 使用に制限のある場所（病院、航空機など）では、ルールに従って使用ください。
- 使用中、本機に何らかの異常（臭、音等）を感じた時は、直ちに使用を中止してください。
 - ・ 火災・やけどの原因となることがあります。やけどに注意しながらすぐに電池を取り出し、ヤマダ電機販売店か、ヤマダ電機お客様相談室にご連絡ください。（電池を取り外す際は、素手で電池を触らないでください。また可燃物のそばを避け、屋外で行ってください）。

注意

- 操作する前に音量を下げてください。
 - ・ いきなり大音量を発生させると聴覚障害を発症するおそれがあります。

電池の使い方

危険

- ストープやオーブントースター等、火気のある場所に電池を置かないでください。
- 火や水や液体の中に入れてたりしないでください。
- 変形・改造・分解をしないでください。
- 電池を入れる方向にご注意ください。
- 電池を保管する時は、端子部分に傷がつかないように注意してください。
- 冷暗所に保管してください。直射日光のあたる場所、炎天下の車内、ストーブのそばなど高温になる場所は避けてください。
 - ・ 液漏れ、発熱、破裂などの原因になります。

警告

下記のような電池の取扱は、破裂、発熱、感電、故障などの原因になるおそれがありますので、絶対にしないようご注意ください。

- 濡れた手で触ったり持つ。
- 外装にキズや破損がある電池を使用する。
- 電池の極性（ \oplus と \ominus ）を逆に入れる。
- 端子部を濡らす。

液漏れを起こさないよう下記を守ってください。

- ・ 長期間使用しないときは、必ず電池を取り出して保管する。
- ・ 使えなくなった電池は速やかに本機から取り出す。

それでも万が一、液漏れしてしまった時は、直ちに使用を停止し、電池を取り出してください。

- 液漏れした電池の液が目に入った時は失明のおそれがありますので、こすらず、すぐにきれいな水で洗って、医師の診断を受けてください。また、液が身体や衣服に付いたときは、皮膚の炎症やけがの原因になるおそれがありますので、きれいな水で洗い流した後、医師にご相談ください。

- 電池は、幼児の手の届くところに置かないでください。
特に単4形電池は小さいため、幼児が飲み込むおそれがあります。万一、飲み込んだと思われるときは、すぐに医師にご相談ください。
- 万一、使用中に本体が熱くなる、焦げ臭い等の異常を感じたら、注意しながら、速やかに電池を取り出し、お買い上げになったヤマダ電機販売店か、ヤマダ電機お客様相談室にご相談ください。

⚠ 注意

- 銘柄（ブランド）、種類（アルカリ、マンガン等）が異なる電池を混ぜて使わないでください。

仕様

記録媒体	内蔵型メモリ（4GB）	質量	43g(乾電池含まず)
電源	単4形乾電池2本		64.6g(単4乾電池2本含む)
使用温度	5℃～45℃	録音方式	WAV (ADPCM & PCM)
本体寸法	38mm x 108.5mm x 19.2mm	スピーカー	600 - 20,000Hz, 径：28mm, 110mW, 8Ω

●録音時間の目安	音質	Bit Rate	録音可能時間
	HQ(PCM)	384kbps	23 時間 45 分
	SP(PCM)	128kbps	71 時間 23 分
	LP(ADPCM)	32kbps	285 時間

●電池持続時間	連続録音時	48 時間
	連続再生時	18 時間

- 対応 OS Windows8/Windows7/XP/Vista/
Mac OS X Mountain Lion/
Mac OS 10.7/Mac OS 10.8

- 対応音声ファイル：MP3、WAV、WMA、FLAC、APE、OGG、M4A、他

故障かな？と思ったら

Q-1 操作ボタンを押しても動作しない

- A-1
- ・電池が消耗している。
 - ・電池の ⊕ と ⊖ の向きが正しくない。
 - ・電池の端子が汚れている。

Q-2 操作できない

- A-2
- ・ホールドになっている。

Q-3 スピーカーから音が出ない

- A-3
- ・イヤホンがイヤホンジャックに差し込まれている。
 - ・音量が絞られている。

Q-4 録音できない

- A-4 FULL と表示される時、
- ・メモリーがいっぱいになっている。
→ 不要なファイルを削除する。（14 ページ参照）
 - ・選んだフォルダにファイルが 99 件ある（99 件録音されている）。
→ 別フォルダを選択するか、不要なファイルを削除する。

Q-5 再生速度が早過ぎたり遅過ぎたりする

- A-5 適切な再生スピードに調整する。（12 ページ参照）

修理サービスについて

① 保証書

- この製品には、保証書がついています。

保証書は、お買上げの販売店で、『販売店名・お買上げ日』などの記入をご確認のうえ、内容をよくお読みになって、大切に保管してください。なお、製品の修理以外の保証は致しかねます。保証期間は、お買上げ日より1年間です。

② 修理を依頼される時

- 内部機構を触らずに（保証期間外の場合でも内部はさわらないでください）お買上げの販売店に修理をご依頼ください。

保証書の記載内容により修理いたします。保証書のご提示なき場合、有料修理となることがあります。

- 保証期間が過ぎているときは

お買上げの販売店または株式会社ヤマダ電機「お客様相談室」にご相談ください。
修理により、使用可能となる場合は、お客様のご要望により有料修理いたします。

③ 修理サービスについてご不明な場合

修理サービスや製品についてのご相談は、お買上げの販売店または株式会社ヤマダ電機「お客様相談室」にお問い合わせください。

- ご転居やご贈答などでお困りの場合は、株式会社ヤマダ電機「お客様相談室」にお問い合わせください。

株式会社ヤマダ電機

お客様相談室や保証書におけるお客様の個人情報のお取り扱いについて

- ・ お客様相談室でお受けした個人情報は、修理やご相談への回答などに利用いたします。
- ・ 利用目的の範囲内で、当該商品に関する株式会社ヤマダ電機及び関係各社に、お客様の個人情報を提供する場合があります。その場合も当社と同等の個人情報保護を行ないますので、ご了承ください。
- ・ 保証書にご記入いただいたお客様の住所、氏名などの個人情報は、保証期間内のサービス活動及びその後の安全点検活動に利用させていただく場合がありますので、ご了承ください。

YAMADA

保証書

この保証書は、本書記載内容で無料修理をお約束するものです。

ICレコーダー 品番 YVR4GBB2

★お客様お名前 様

★ご住所 〒

★電話番号 () —

保証期間 ★お買上げ日 年 月 日から 本体 1年間

★取扱販売店名

住所
電話番号

★印欄に記入のない場合は無効となりますから必ずご確認ください。

お買上げの日から上記保証期間中に、取扱説明書、本体ラベルその他の注意書きに従った正常な使用状態で故障した場合には、本書記載内容にもとづき、お買上げの販売店が無料修理いたしますので、商品と本保証書をご持参のうえ、お買上げの販売店にご依頼ください。